

INSTALLATION & OPERATION MANUAL



ROLEC

EVO

Intelligent EV charging unit



UK
Manufacturer

Language

English	3
Svenska	37
Deutsch	71
Français	105
Español	139
Italiano	173

Contents

1	About this document	3
2	Product overview	5
3	Safety instructions	14
4	Product conformity	16
5	Installation	17
6	Commissioning	28
7	Operation	30
8	Troubleshooting	34
9	Maintenance	36

1 About this document

Contents

- Chargepoint installation and commissioning instructions.
- Instructions for using the chargepoint safety.
- Compliance information.
- Suggested inspection and testing.

Target group

• Operators and installers.

Installation must only be performed by someone who is properly qualified and competent to do so in accordance with the current legislation applicable in the geographical region of the installation.

Rolec Services Ltd cannot accept any responsibility for improper installation or any problems arising from improper installation.

Language

The original instructions of this document are in English (EN-GB). All other languages are translations of the original instructions.

Using this document

When using this document the reader should:

- Know the structure and contents of the whole document.
- Take special care to understand all safety precautions found in Chapter 3.
- Install the product according to the installation instructions.
- Refer to this document if any problems are encountered.

Illustrations

Illustrations in this document show a typical set-up for reference.

Product Support

- Updates to this manual will be made available on the Rolec website at www.rolecserv.com/downloads-ev-charging
- Check the document date, and the Version and Revision number shown at the end of the Document Code (V01-R0, V01-R2, V02-R0, etc).
- For installation assistance and advice, contact your preferred electrical installer.

Abbreviations

AC	Alternating Current
DC	Direct Current
EMC	Electromagnetic Compatibility
ETH	Ethernet
EV	Electric Vehicle
FIT	Feed-in-Tariff
OCPD	Open Charge Point Protocol
PE	Protective Earth
RFID	Radio-frequency Identification
NFC	Near Field Communication
CT	Current Transformer

Rolec Services Ltd. are the publishers of this document and own the rights to use the text, images and all technical content contained within. Content supplied by third parties/partner organisations remains the property of that organisation and is used by agreement with the supplier. Rolec Services Ltd. exercise care to ensure content is as accurate as possible at the time of publication. However, no guarantee of accuracy should be inferred.

Rolec Services Ltd.
Ralphs Lane
Boston
Lincolnshire
PE20 1QU
United Kingdom.

+44 (0) 1205 724754
enquiries@rolecserv.co.uk

Important symbols



Danger

Failure to obey instructions can result in injury or death.



Warning

Failure to obey instructions can result in injury.



Caution

Failure to obey instructions can result in damage to the chargepoint or to property.

2 Product overview

Product description

The chargepoint offers smart charging solutions that can be adjusted to your needs. It supports remote charging by connecting to the internet via Wi-Fi or Ethernet, and short-range control via Bluetooth.

Intended use

The chargepoint is intended for indoor or outdoor AC EV charging. To charge a vehicle, an approved Type 2 cable following the standard IEC 62196 or IEC 62893 must be used.

Installation

- Ensure the chargepoint complies with the properties of the electrical grid and your vehicle.
- The chargepoint can only be installed by a licensed electrician and the installation must be in accordance with national and local regulations.
- Follow the instructions described in this document to install and use the chargepoint.

Dimensions

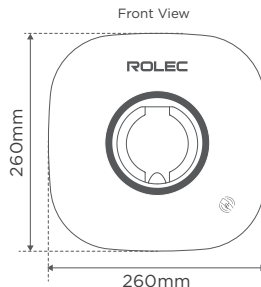

Side View

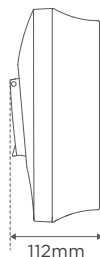

System overview

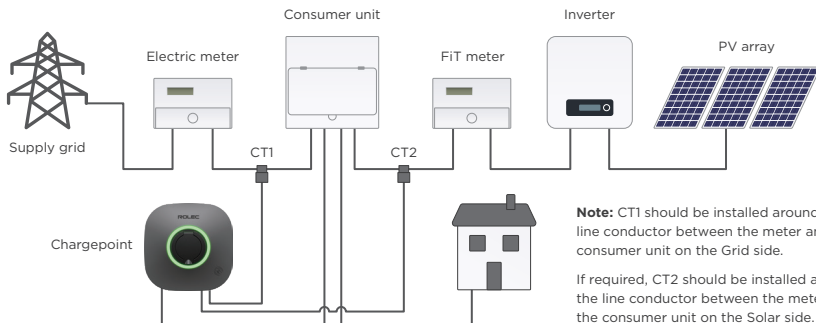

Integrated PME detection device

Safety is at the heart of the design. It features an integrated PME detection device to ensure the safety of you and your EV. Following the relevant provisions of BS 7671 722.411.4, once a broken PEN line is detected, all relays on the circuit are disconnected to prevent electric shock.

Load Balancing

Additional RJ45 for Load Balancing (CT1 for Grid, CT2 for Solar, one pair reserved, one pair RS485).

Overview of EVO Chargepoint (exterior)

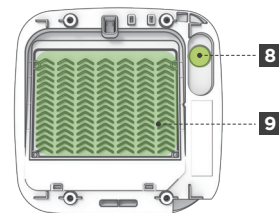
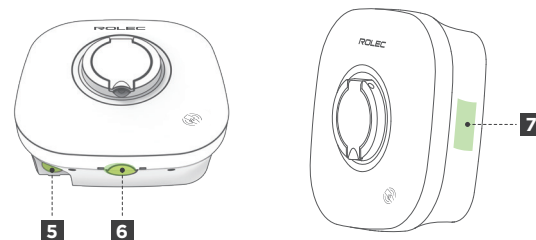
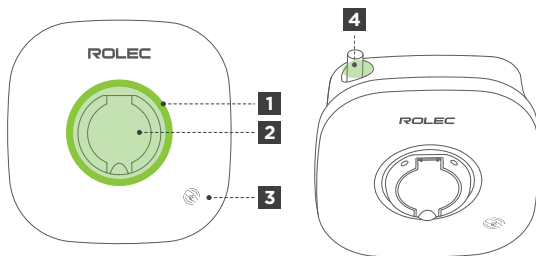

- 1 LED indicator
- 2 Output socket
- 3 RFID/NFC
- 4 Top cable entry
- 5 Bottom cable entry
- 6 ETH & CT/485 entry (optional)
- 7 Product label
- 8 Rear cable entry
- 9 Aluminium heat sink

Note 1: Choose any of the three entry points, depending on your chargepoint's placement. Do NOT remove the sealing plug in the unused entry.

Overview of EVO Chargepoint (interior)

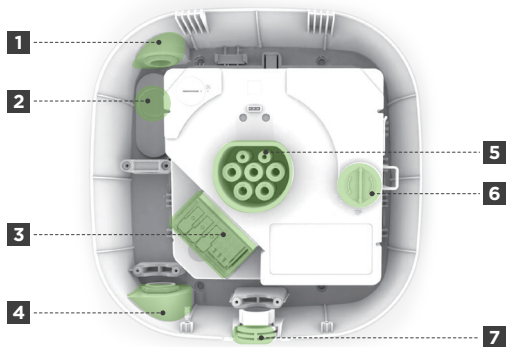

- 1 Top cable entry
- 2 Rear cable entry
- 3 Wiring terminal
- 4 Bottom cable entry
- 5 Output socket
- 6 TP Cover
- 7 ETH & CT/485 entry (optional)
- 8 ETH and CT/485 port
- 9 RCD test button with LED

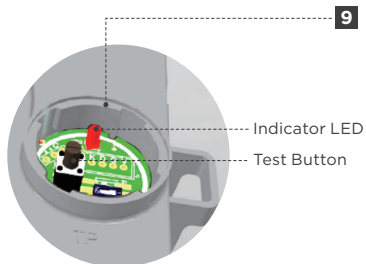
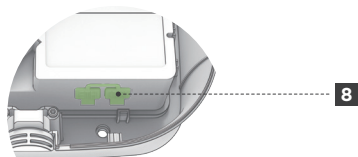

Note 1: Choose any of the three entry points, depending on your chargepoint's placement. Do NOT remove the sealing plug in the unused entry.

Specification

Product Code	ROLEC5011
Charging Output	Up to 7.4kW
Output Current	6-32A (adjustable)
Input Supply	32A Single Phase 230V AC ($\pm 10\%$) 50/60Hz
Grounding System Support	TN
Charge Protocol	Mode 3 (IEC 61851-1)
Connection Type	Type 2 (IEC 62196) charging socket with servo motor lock
Built-in Energy Metering	>98% accuracy
Standby Power Consumption	<5W
Configuration	Rolec Connect App
User Control	Rolec EVO App (or any OCPP 1.6 compliant back-office)
Authentication	RFID/NFC reader, app
Charging Status	Dynamic LED ring indicates for charging status
Cloud Connection	Wi-Fi or Ethernet
Local Connection	Bluetooth 5 (LE)
OCPP	OCPP 1.6J
Remote Diagnosis	Supported
Remote Upgrade	Supported
Built-in Protection	AC 30mA Type-A and DC 6mA (with test button) PME fault detection
Required External Protection	Over current protection - A suitably rated MCB or 30mA Type A RCBO is to be installed at source (dependent on cable type and/or route) Surge Protection - May be required depending on the installation
Electrical Protection	Over/undervoltage protection, overloading protection, short-circuit protection, surge protection, grounding protection, CP abnormality protection, temperature protection.
Overvoltage Category	III













Specification

Insulation Class	I
Fire Classification	UL94 V-0
IP Rating	IP54
Impact Resistance	IK10
Dimensions	260mm x 260mm x 112mm (W x H x D)
Weight	<3kg
Materials	Enclosure - PC - ABS Heat Sink - Aluminium alloy
Installation Type	Wall-mounted/Post-mounted
Operating Temperature	-30°C to +50°C
Storage Temperature	-40°C to +85°C
Altitude Restriction	<2000m
Certification	62368-1, CB, UKCA, RoHS













Radio power statement

Transmission type	Frequency	Maximum output power
Bluetooth 5 (LE)	2402-2480MHz	<20dBm
Wi-Fi 6	802.11b/g/n/ax (2.4GHz)	<20dBm
RFID	ISO/IEC 14443 A (Type A, 13.56MHz)	<6dBuA/m @ 3m













LED indicators

LED indicator	Lighting effect	Description
	Rotating rainbow-colored light for 5s	Booting
	Continuous orange light	Scheduling
	Blue light flashes	Standby (idle) - Status available
	Red light flashes	User authentication unsuccessful
	Green light flashes	Waiting for plug to connect - Status Pending
	Green light flashes with upper $\frac{1}{4}$ continuous green light	Plug connecting
	Green light flashes with upper half continuous green light	Random delay
	Green light flashes with upper $\frac{3}{4}$ continuous green light	Waiting for response from EV
	Continuous green light	Charging
	Continuous blue light	Charging paused (Suspended EV / EVSE)
	Rotating yellow light	Downloading firmware update
	Yellow light flashes	Installing firmware update
	Blue flashes with upper $\frac{1}{4}$ continuous purple light	Successfully connected to the network

LED indicators

LED indicator	Lighting effect	Description
	Red flashes with upper ¼ continuous purple light	Disconnected from the network
	Blue flashes with upper ¼ continuous blue light	Bluetooth connected successfully
	Yellow flashes with upper ¼ continuous blue light	Bluetooth disconnected
	Blue flashes with upper ¼ continuous cyan light	Energy management connected successfully
	Yellow flashes with upper ¼ continuous cyan light	Energy management disconnected
	Red flashes once periodically with upper ¼ continuous red light	Abnormal communication with EV
	Red flashes twice periodically with upper ¼ continuous red light	Overvoltage fault
	Red flashes 3 times periodically with upper ¼ continuous red light	Over-current fault
	Red flashes 4 times periodically with upper ¼ continuous red light	Under-voltage fault
	Red flashes 5 times periodically with upper ¼ continuous red light	Under-current fault
	Red flashes once periodically with right ¼ continuous red light	Main relay fault
	Red flashes twice periodically with right ¼ continuous red light	Over-heating fault
	Red flashes 3 times periodically with right ¼ continuous red light	Leakage fault

LED indicators

LED indicator	Lighting effect	Description
	Red flashes 4 times periodically with right ¼ continuous red light	Grounding fault
	Red flashes 5 times periodically with right ¼ continuous red light	RCD device fault
	Red flashes once periodically with bottom ¼ continuous red light	Metering communication failure
	Red flashes 5 times periodically with bottom ¼ continuous red light	RFID communication failure
	Red flashes twice periodically with left ¼ continuous red light	Temperature sensor fault
	Red flashes 3 times periodically with left ¼ continuous red light	Auxiliary relay fault
	Red flashes 4 times periodically with left ¼ continuous red light	Power supply is incorrectly configured
	Red flashes 5 times periodically with left ¼ continuous red light	Equipment power off
	Red flashes once periodically with upper half continuous red light	Servo fault
	Red flashes twice periodically with upper half continuous red light	PE over-current fault
	Red flashes 3 times periodically with upper half continuous red light	PME fault
	Red flashes 4 times periodically with upper half continuous red light	Tamper warning
	Red flashes 5 times periodically with upper half continuous red light	Abnormal charging connector connection



3 Safety instructions

General safety instructions

- Read all the instructions before using this product.
- The information provided in this manual must **ONLY** be used with the ROLEC5011.
- The content of this manual may be updated by the manufacturer as required.
- Do **NOT** use the equipment for anything other than its intended purpose.
- Do **NOT** attempt to repair or modify the equipment unless specifically instructed to do so by the manufacturer.
- To maintain electrical safety, the body enclosure of the product (access covers) must be secured in their correct location using the supplied fasteners and the seal must be sufficient to maintain the IP rating of the enclosure.
- Fasteners used to mount the product in its working location must be sufficient for the task and the specific mounting point.
- Damage to the product may render it unsafe. The product must be electrically isolated and **NOT** used until appropriate remedial action has been performed.
- The chargepoint must be grounded through a permanent wiring system or an equipment grounding conductor.
- Do not use the chargepoint if it is defective, appears cracked, worn, broken, or otherwise damaged, or fails to operate.
- Turn the input power off at the circuit breaker before installing or cleaning the chargepoint.
- Never spray water or any other liquid directly at the chargepoint. Never spray any liquid onto the charging socket and ensure the charging socket cover is closed when not in use.
- Use of the chargepoint may affect or impair the operation of any medical or implantable electronic devices, such as cardiac pacemaker or cardioverter defibrillator. Check with your medical device manufacturer concerning the possible effects.
- Do not touch the chargepoint's end terminals by hand or sharp metallic objects such as wire, tools, or needles.
- Do not operate the chargepoint in temperatures outside its operating range of -30°C to +50°C.

Liability

- Rolec will not be liable for any damages, losses, costs or expenses incurred as a result of not following this manual.
- Operators must ensure their network is secure. Rolec is not liable for damages or losses caused by unsecured networks.

Symbols on the chargepoint



General risk



Hazardous voltage that gives risk of electrocution



PE



Read the User Manual to familiarise yourself with the equipment.



Waste from electrical and electronic equipment



UKCA certification mark



TÜV certification mark

RoHS

RoHS certification mark



Charging Identifier

Requirements of installer

- Installers must read and understand the content of this manual before installation and/or use of the product.
- Installation must only be performed by someone who is properly qualified and competent to do so in accordance with the current legislation applicable in the geographical region of the installation.

Safety instructions for use

In the case of the following scenarios, immediately stop using the chargepoint and contact the manufacturer:

- The chargepoint's casing is damaged.
- The charging connector is damaged.
- The chargepoint has been struck by lightning.
- There was an accident or a fire at or near the chargepoint.
- Water has entered the chargepoint.

Waste disposal

Rolec Services Ltd are a registered manufacturer (WEE/AG3499TY) within the WEEE Recycling Scheme, allowing its products at the end of their life, to be processed by an appropriate local service provider.

4 Product conformity

Regulations & standards:

- The Radio Equipment Regulations 2017 (SI 2017 No. 1206)
- The Restriction of the Use of Certain Hazardous Substances in Electrical and Electronic Equipment Regulations 2012 (SI 2012 No. 3032)
- SI 2021/1467
- UK Electrical Equipment (Safety) Regulations 2016
- IEC 62368-1
- CB certification
- UKCA certification
- TÜV certification
- RoHS certification

Relevant standard

LVD	(BS) EN IEC 61851-1:2019 IEC 62955:2018
RED/EMC	(BS) EN IEC 61851-21-2:2021 (BS) EN IEC 61000-6-1:2019 (BS) EN IEC 61000-6-3:2021 EN 300 328V2.2.2:2019 EN 300 330V2.1.1:2017 EN 301 489-1V2.2.3:2019 EN 301 489-3 V2.1.1:2019 EN 301 489-17 V3.2.4:2020 EN 301 489-52 V1.2.1:2021 EN301 908-1V15.1.1:2021 EN 301 908-13 V13.1.1.:2019 EN IEC 62311:2020
RoHS	IEC 62321-2:2021 IEC 62321-3-1:2013 IEC 62321-4:2013+AMD1:2017 IEC 62321-5:2013 IEC 62321-6:2015 IEC 62321-7-1:2015 IEC 62321-7-2:2017 IEC 62321-8:2017

5 Installation steps

Scan here to watch the installation guide



bit.ly/EVO-Install

Pre-installation instructions



Warning

Installation must only be performed by someone who is properly qualified and competent to do the work in accordance with the current legislation in force in the geographical location of the installation.

Installation site specification

Specification	Descriptions
Wall thickness	Min. 70mm
Wall weight holding	Please refer to specification to check the weight of the product.
Wall material	Flat and secure surface for the chargepoint to be mounted to. The best material to mount the chargepoint to is a brick or concrete wall.

Electrical code

- Make sure you have a suitable AC power supply. (Please refer to specification for specific power supply requirements.)
- Make sure you have a suitable upstream circuit breaker (Generally it is 1.25X of the rated current, recommended using 40A circuit breaker).
- The chargepoint has AC 30mA Type-A & DC 6mA residual current protection integrated. A suitably rated MCB or 30mA Type A RCBO is to be installed at source (dependent on cable type and/or route). Surge Protection may be required depending on the installation.
- Do not use adapters, conversion adapters or extension cords with the product.

Installation height

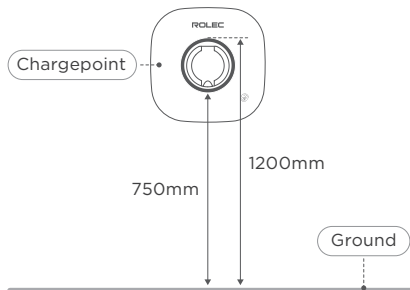

In accordance with BS7671:2018 (IET Wiring Regulations)

Height for accessibility

If needing to meet Electric Vehicles Accessible Charging Specification - PAS 1899:2022

- Maximum height to the centre of the socket = 950mm
- Minimum height to the centre of the socket = 800mm

Wireless connectivity



Ensure that the place of installation has Wi-Fi coverage and that the customer provides the network name (SSID) and password.



For Bluetooth connectivity, ensure that the smart phone is within the chargepoint's range.

Input cable specifications

Specification	Descriptions
Cable Outer Diameter	10-20mm
Conductor Cross Section	6mm ²
Cable Length	Selected according to the actual distance required for on-site wiring.

Note: The above specifications are typical, please consult your local electrical regulations for the correct selection based on the environment, conductor type and rating of the chargepoint.

Checking the box

Please unpack the product before you are ready to install it to ensure that it is complete with all accessories. If there are any items missing, please contact the seller immediately.



Chargepoint x1



Manual x1



RFID card x2



DLB CT with 10m wire x1



TX10 head
Screwdriver x1



Strain relief x2



TX10 Torx screw
ST2.9x12mm x4



Sealing plug x2



Reducer
M25 to M20 x1



Split gland x1



Spanner x1



TX25 Wall screw
ST5.0x40mm x4



Wall anchor
Ø8xØ6x40mm x4

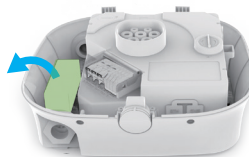

TX10 Torx screw
M3x16mm x2

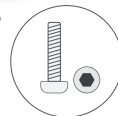

Preparing installation tools

During the installation process, you may need to use the following tools, please prepare in advance.

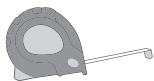

Tape measure

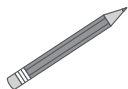

Pencil



Drill



Wire cutters



Scissors



Wire strippers

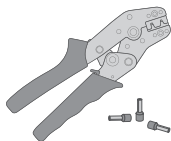

Crimper and terminal



TX10 TX25

Torque screwdriver



25mm Hole saw

Note: The tools listed above are not included in the package.

Cable handling



Danger

Make sure the electrical supply is isolated before handling cables.



Warning

Perform insulation resistance tests BEFORE connecting the cable to the chargepoint. The high voltages may damage sensitive components.

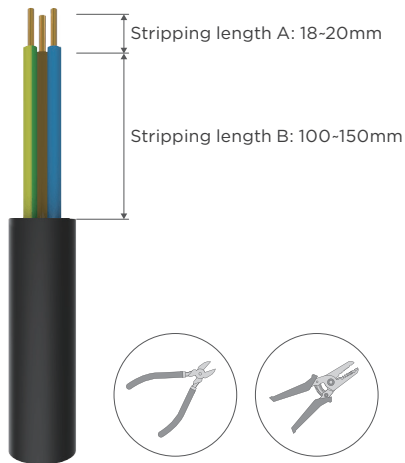

Stripping length B depends on the cable entry you choose. The above diagram shows a range recommended by the manufacturer, choose the optimum length according to the individual requirements of your set up.

AC input cable entry options

Option 1: Cable entry on the bottom of the chargepoint.

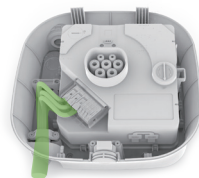

Option 2: Cable entry on the top of the chargepoint.

Note: This option is recommended for indoor use, if you want to use this option outdoors, ensure the entry is sealed and watertight.

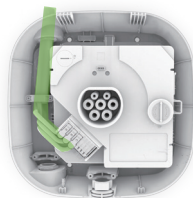

Option 3: Cable entry on the back of the chargepoint.

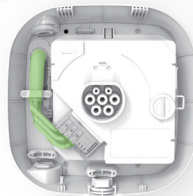

EN

SV

DE

FR

ES

IT

Installation

1 Disassemble the chargepoint

1.1 Remove the 2x TX10 screws on the bottom of the charger and remove the front cover of the charger.

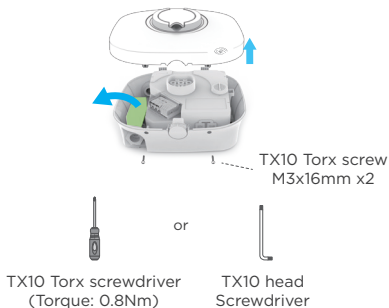

1.2 Slide up the charging module out the charging module forcefully to detached from the clip as shown in the figure below.

Note: Considerable sliding force may be required to slide out the charging module.

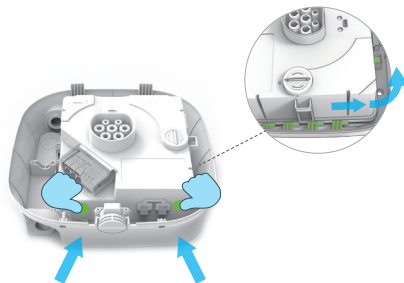

2 Drill the holes in the wall

2.1 Position the chargepoint on the wall, using the level on the back of the chargepoint to make sure it is straight. Mark the 4 mounting holes with a pencil.

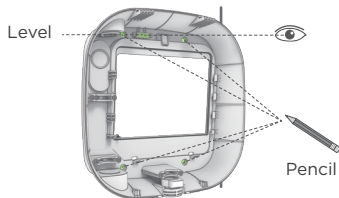

2.2 Using the 4 marks you just made, use an electric drill to drill 4 holes that are 8mm diameter and 50mm deep. Then use a hammer to install the wall anchors into the holes.

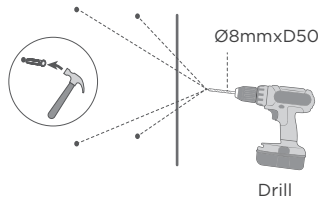

3 Choose which cable entry is most suitable and feed the AC input cable

3.1 Choose the most suitable cable entry for your requirements, either from the top, bottom or back cable entry. Then trim the sealing plug to match the diameter of the cable and feed it to the chosen entry.

Back feeding

Drill the hole with a 25mm Hole saw on the marked location.



Note: If you want to use the M20 SWA copper gland for cable feeding. Please use the M25 to M20 reducer in the accessories instead of the sealing plug, then use a spanner to secure it.

Top or bottom feeding

Remove the waterproof plug.

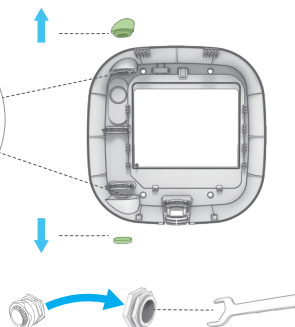

3.2 Feed the AC input cable into the trimmed sealing plug entry.



4 Fix the back housing

4.1 Use the 4 ST5.0x40mm screws included in the package to fix the chargepoint at the pre-confirmed position on the wall.



Note: Suggested installation torque 3Nm+/-10% (different materials of walls have different torques), to avoid over-tightening and cracking the casing.

5 Fix the charging module

5.1 Put the charging module into the back housing, and slide it down slightly until it is locked into position within the housing properly (you will hear a click).

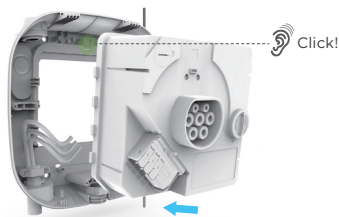

TX10 Torx screw
ST2.9x12mm x4

4.2 Using the level on the back of the chargepoint housing, ensure it has been mounted horizontally.

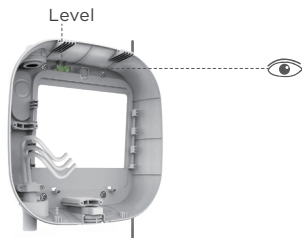

5.2 Connect the power cable to the terminals and tighten the screws to crimp the terminals.

Note: For wiring, please refer to wiring requirements.

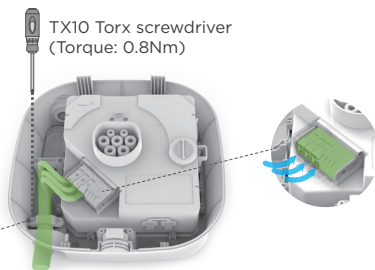

Wiring

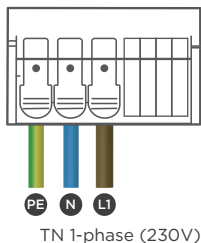

CT and ETH connection

ETH & CT/485 cable entry indicating

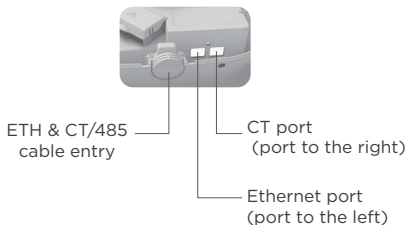

Note 1: If using EV Ultra CAT5 cable, ensure connections are made to DLB: 1 & 2 and Solar: 3 & 6.

Note 2: If 2x CTs are required, an additional kit is available.

Product Code: ACSR5011

Description: EVO Single Phase Solar CT Clamp Kit

CT direction indication

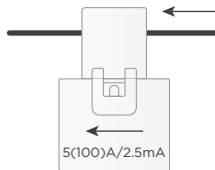

The CT clamp should be positioned around the line conductor. The arrow shown on the CT clamp must point in the direction of electrical current flow.

No other cables should pass through the CT clamp.

Refer to the system overview illustration on page 6 for placement of the CT clamp.

EN

SV

DE

FR

ES

IT

1. Ethernet connection only:

Feed the ethernet cable straight in from the centre bottom cable entry.

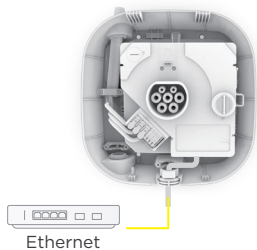
**2. Load balancing CT only:**

Through the centre bottom cable entry to the right RJ45 port.

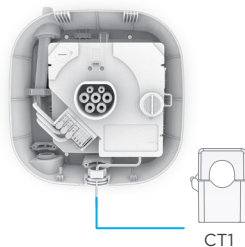
**3. Ethernet connection and load balancing CT:**

Feed in both the ethernet and load balancing CT cable straight in from the centre bottom cable entry to the ethernet port (as indicated by yellow line) and CT port (as indicated by blue line)

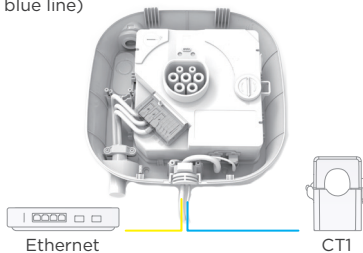
**4. Ethernet connection and 2 CTs for load balancing and solar:**

- Use centre bottom cable entry for routing the 2 CTs into the 2-way RJ45 adapter as indicated by blue and green lines.
- Connect the adapter to the CT port by routing as indicated by dark gray line.
- Feed the ethernet cable straight into the ethernet port as indicated by the yellow line.

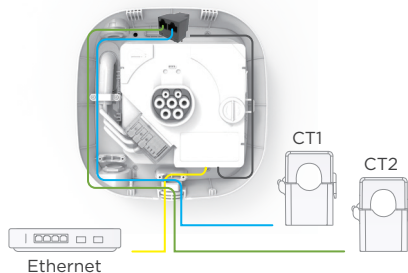

Note 1: CT1 should be installed around the live cable between the meter and the consumer unit on the Grid side.

If required, CT2 should be installed around the live cable between the meter and the consumer unit on the Solar side.

Note 2: When using the central bottom cable entry, please replace the plug with the split gland.

6 Secure the front panel and finish the installation

6.1 Remove Pogo pin protective sticker on the charging module.

Caution

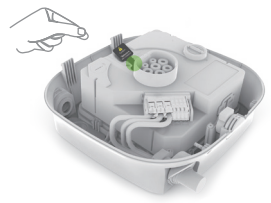

Pogo pin protective sticker

6.2 Place the front cover on the chargepoint.

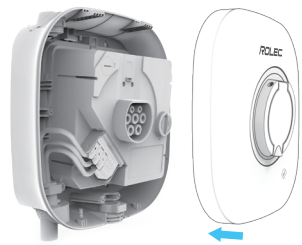

6.3 Insert two screws into the holes on the bottom of the chargepoint to finish the installation.



TX10 Torx screw
M3x16mm x2



TX10 Torx screwdriver
(Torque: 0.8Nm)

or



TX10 head
Screwdriver

EN
SV
DE
FR
ES
IT

6 Commissioning instructions

Prepare for commissioning

- Before commissioning, make sure that the safety devices have been installed. This includes but is not limited to: circuit breakers, leakage protection devices and other waterproofing and protective precautions.
- Please make sure that the chargepoint is installed in strict accordance with the requirements of this document.



Danger

Be careful of electric shock.

Turn the power on

Connect the chargepoint's circuit breaker to the power supply. The LED indicator will light up. If the LED indicator fails to light up, check the power supply and electrical connection.

Preparing Rolec Connect App

Download and install Rolec Connect App on Google Play or Apple App Store.



GET IT ON
Google Play



Download on the
App Store

Initial configuration by app

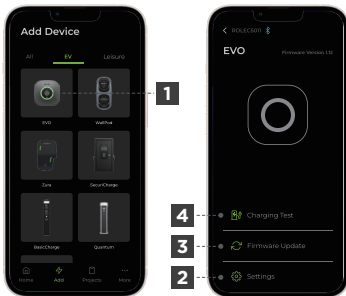

- 1 Select Evo from the device list and follow the on-screen instructions to configure.
- 2 Go to the settings page.
- 3 Update the firmware.
- 4 Initiate a charging test.

Note 1: During chargepoint commissioning, ensure your mobile phone's Bluetooth function is turned on and the app is online.

Note 2: When you connect the chargepoint via the Rolec Connect App, enter the PIN code found on the device's charging module or on the last page of this manual. If the chargepoint has already been linked previously by another party, you will also need to obtain authorisation from the chargepoint owner's Rolec EVO App.

Note 3: To perform a firmware update, the chargepoint requires an internet connection.

Note 4: Additional tests are required according to local regulations.

RCD test button with LED

To perform this test, tamper must be disabled via the Rolec Connect app.

Open the lid of the charging module as shown below.

Trigger the leakage protection module to conduct leakage self-test by tapping the button, the test result will be displayed by the LED indicator.

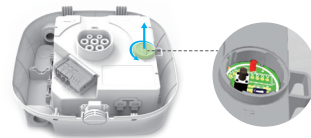

Operation instruction:

- Disable the tamper function from the Rolec Connect App.
 - Open the top cover.
 - Plug in the charger simulator and keep the charger in charging mode.
 - Start a test charge in the Rolec Connect App.
 - Open the TP cover.
 - Press the test button, the test indicator will light up.
 - The charging simulator will disconnect the output from the charger and the indicator light will turn off to indicate that the RCD function has been successfully tested.
 - Close TP cover.
 - Enable the tamper function in the Rolec Connect App.
- Danger**  • Disabling the earth conductor detection may only be used once you have confirmed that the electrical installation and earthing have been correctly connected and that inadequacies in the grid have resulted in the chargepoint detecting an irregularity.
- The dip switch is intended solely for future development purposes and must not be adjusted. Altering its position may result in unintended consequences or potential damage.

7 Operation instructions

Scan here to watch the user quick start guide



bit.ly/EVO-Quick-Start

Prepare for operation

- Before operation, make sure that the protective device for the chargepoint is installed. This includes the following items but not limited to circuit breakers, leakage protection devices and other waterproof and protective devices.
- Make sure that the chargepoint is installed in strict accordance with the requirements of this document.
- For chargepoints that are not new, make sure that any required maintenance to the chargepoint has been done.
- If the operator is a third party, please ensure they are familiar with the instructions and safety precautions in this document.

Preparing Rolec EVO App

Download and install the Rolec EVO App from the Google Play or Apple App Store.



Please be careful of electric shock.

Turn on the power

Connect the circuit breaker of the chargepoint to supply power. The LED indicator will light up, if it does not light up, check the power supply and electrical connection.

If the LED indicator displays a fault, follow the troubleshooting tips in Section 8 of the manual. If you have followed the above steps and are still unable to solve the issue, contact your preferred electrical installer.

How to start & stop a charge

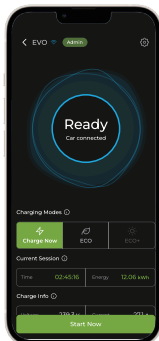

- 1 Tap “Start Now” button to start charging. You can also create and manage charging schedules, charging will start and stop at the times that you define.

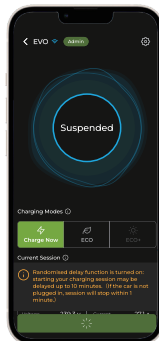

- 2 Please make sure charging cable is connected to your vehicle before charging begins. If not, you can plug your vehicle in and start charging within 1 minute.

Please note: if randomised delay is turned on, starting your charging session may be delayed up to 10 minutes.



- 3 The main screen of the App will display realtime charging data, including total energy delivered, charging time, charging current, charging voltage, etc...

You can tap the “Stop charging” button to stop charging.



- 4 When charging is completed, the main screen of the App will display total energy delivered and charging time.

How to add an RFID card

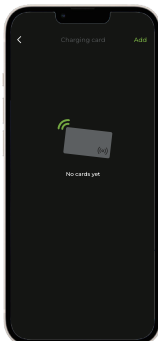

1 There are two ways to add the RFID cards.

- By manually entering the card number.

OR

- By simply tapping the RFID card on the chargepoint.

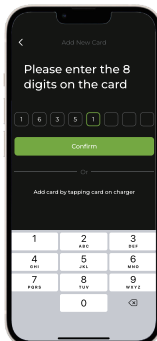

Manual addition,

- The RFID card number can be manually inputted into the app as shown here.
- Tap on 'confirm' to add the RFID card to the app.

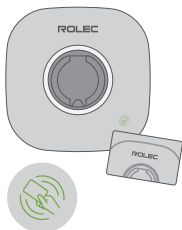

Card tapping,

- Hold the RFID card against the charger's card reader icon on the chargepoint.
- A beep can be heard to indicate the successful addition of the RFID card.



2 Successful pairing,

- Card number gets displayed on the App once it is successfully paired.
- Plug your EV after successfully pairing the RFID card to start the charging session.

8

Troubleshooting

instructions

Troubleshooting table

Item	Problems	Solutions
1	Over-voltage	Use the multimeter to check whether the voltage on the power input is too high. If the result is greater than or equal to 253V, contact your local power grid company.
2	Under-voltage	Use the multimeter to check whether the voltage on the power input is not sufficient. If the result is less than or equal to 207V, contact your local power grid company.
3	Over-heating	Check whether the EV charging cable is securely connected. Check the incoming cable and circuit comply with the power supply. Ensure the operating temperature is within the specified range on the product label. When the chargepoint has cooled down sufficiently, charging will commence again automatically.
4	Ground fault	Make sure the chargepoint is properly grounded.
5	Power failure	Make sure the circuit breaker switch is on.

Item	Problems	Solutions
6	Residual current detected	Unplug the vehicle and plug in again. If the problem persists, contact customer support.
7	Bluetooth communication failure	Make sure Bluetooth is enabled on your mobile device and the chargepoint is powered on. Forget the chargepoint in the Bluetooth settings on your mobile device and pair the chargepoint to your device via Bluetooth again. If the problem persists, contact customer support.
8	Update failure via Bluetooth	Make sure the chargepoint is in idle status. Make sure the Bluetooth connection is working properly. If the problem persists, contact customer support.
9	Internet connection fails	Try to connect another device to the same internet, verifying the internet connection is working properly. If the problem persists, contact customer support.

EN

SV

DE

FR

ES

IT

Troubleshooting instructions

You can find fault information in the “LED Indicators” section in Chapter 2 of this manual and use it to identify the fault. You can also access fault records in the Rolec EVO App.

You can contact Rolec Technical Support via the ‘contact page’ at www.rolecserv.com.



If you are unable to fix the fault using the instructions found above contact your preferred electrical installer. Do not attempt any repairs beyond the scope described in this document. Rolec will not be liable for any damages or losses caused by improper operations under these conditions.

9

Maintenance suggested inspection & testing

A record of inspection, testing and maintenance must be kept and may be required to support warranty claims.

The following advice does not override regional regulations. Quarterly inspection and testing are recommended for frequent or intensive chargepoint use. Operators may adjust maintenance frequency based on usage patterns but must meet current regulatory requirements at a minimum.

1st and 3rd Quarter

External Visual Inspection:

- Check for physical damage.
- All warning labels present and legible.
- Status indicators are functioning correctly.
- Check the condition of the charging socket, contacts and socket flap.
- Make sure the cable lock is operational.

Internal Visual Inspection:

- Check for physical damage.
 - Visual inspection for any heat degradation.
 - No foreign bodies or contamination present.
- Clean the enclosure.

2nd and 4th Quarter

External Visual Inspection:

- Check for physical damage.
- All warning labels present and legible.
- Status indicators are functioning correctly.
- Check the condition of the charging socket, contacts and socket flap.
- Make sure the cable lock is operational.

Internal Visual Inspection:

- Check for physical damage.
- Visual inspection for any heat degradation.
- No foreign bodies or contamination present.

Electrical:

- Make sure wires/terminals are secure.
 - Check Voltage and Polarity.
 - Check operation of switchgear.
 - Test earth fault loop impedance.
 - Test power outlets using a load simulator.
- Clean the enclosure.

1 Om detta dokument

Innehåll

- Instruktioner för installation och driftsättning av laddstationen.
- Instruktioner för användning av laddstationen säkerhet.
- Information om efterlevnad.
- Föreslagen inspektion och provning.

Målgrupp

- Operatörer och installatörer.

Installationen får endast utföras av en person som behörig och kompetent att göra i enlighet med lagstiftning i det geografiska område där installationen ska utföras.

Rolec Services Ltd kan inte ta något ansvar för felaktig installation eller problem som uppstår till följd av felaktig installation.

Språk

Originalanvisningarna i detta dokument skrivna på engelska (EN-GB). Alla andra språk är översättningar av originalinstruktionerna.

Använda detta dokument

När du använder detta dokument bör läsaren:

- Känn till hela dokumentets struktur och innehåll.
- Var särskilt noga med att följa alla säkerhetsföreskrifter i kapitel 3.
- Installera produkten i enlighet med installationsanvisningarna.
- Se detta dokument om några problem uppstår träffade.

Illustrationer

Illustrationerna i detta dokument visar en typisk installation som referens.

Produktsupport

- Uppdateringar av denna manual kommer att göras tillgängliga på Rolec-webbplatsen på www.rolecerv.com/downloads-ev-charging
- Kontrollera dokumentdatumet och versions- och revisionsnumret som visas i slutet av dokumentkoden (V01-R0, V01-R2, V02-R0, etc).
- Kontakta din elinstallatör för hjälp och råd vid installation.

Förkortningar

AC	Växelström
DC	likström
EMC	Elektromagnetisk kompatibilitet
ETH	Ethernet
EV	Elektriskt fordon
FIT	Inmatningstariff
OCPD	Protokoll för öppen laddpunkt
PE	Skyddsjord
RFID	Identifiering av radiofrekvenser
NFC	Kommunikation på nära håll
CT	Strömtransformator

Rolec Services Ltd. är utgivare av detta dokument och äger rätten att använda text, bilder och allt tekniskt innehåll som finns i det. Innehåll som tillhandahålls av tredje part/partnerorganisationer förblir den organisationens egendom och används efter överenskomelse med leverantören. Rolec Services Ltd. vinnlägger sig om att innehållet är så korrekt som möjligt vid tidpunkten för publiceringen. Ingen garanti för noggrannhet bör dock härledas.

Rolec Tjänster Ltd.
Ralphs Lane
Boston
Lincolnshire
PE20 1QU
Storbritannien.

+44 (0) 1205 724754
enquiries@rolecserv.co.uk

Viktiga symboler



Fara

Om anvisningarna inte följs kan det leda till personskador eller dödsfall.



Varning

Om anvisningarna inte följs kan det leda till personskador. Underlåtenhet att lyda



Försiktighet

instruktioner kan leda till skador på laddstationen eller på egendom.

2 Produkt Översikt

Produktbeskrivning

Laddstationen erbjuder smarta laddningslösningar som kan anpassas efter dina behov. Den stöder fjärrladdning genom att ansluta till internet via Wi-Fi eller Ethernet, och kortdistanstyrning via Bluetooth.

Avsedd användning

Laddstationen är avsedd för AC-laddning av elfordon inomhus eller utomhus. För att ladda ett fordon måste en godkänd typ 2-kabel enligt standarden IEC 62196 eller IEC 62893 användas.

Installation

- Se till att laddstationen uppfyller kraven för elnätet och ditt fordon.
- Laddstationen får endast installeras av en behörig elektriker och installationen måste ske i enlighet med nationella och lokala bestämmelser.
- Följ anvisningarna i det här dokumentet för att installera och använda laddstationen.

Mått och dimensioner

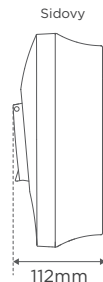
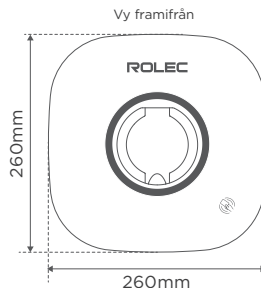

Systemöversikt

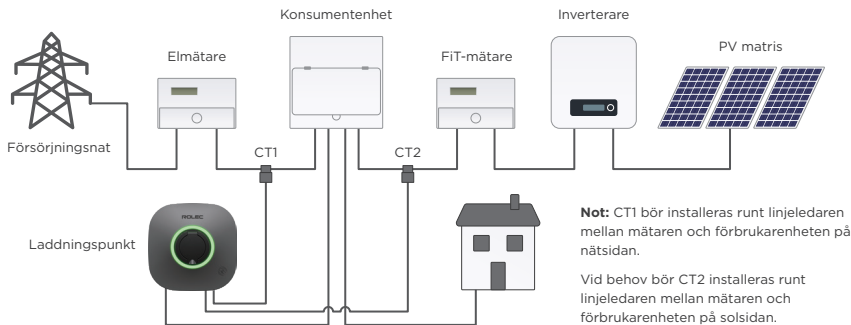

Integrerad PME-detekteringsenhet

Säkerheten står i centrum för designen. Den har en integrerad PME-detekteringsenhet för att garantera säkerheten för dig och din elbil. I enlighet med relevanta bestämmelser i BS 7671722.411.4 kopplas alla reläer i kretsen bort när en trasig PEN-ledning upptäcks för att förhindra elektriska stötar.

Lastbalansering

Ytterligare RJ45 för lastbalansering (CT1 för Grid, CT2 för Solar, ett par reserverat, ett par RS485).

Översikt över EVO Chargepoint (exteriör)

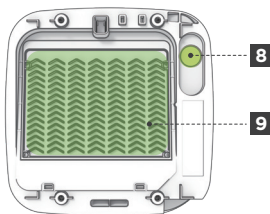
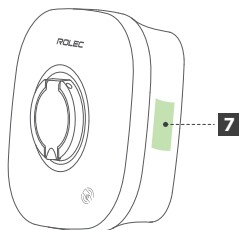
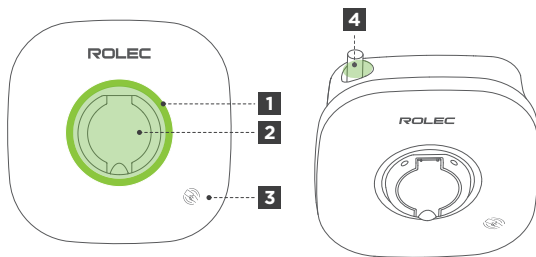

- 1 LED-indikator
- 2 Utgångsuttag
- 3 RFID/NFC
- 4 Kabelgenomföring på
- 5 Kabelgenomföring i botten
- 6 ETH- och CT/485-registrering
(valfritt)
- 7 Produktmärkning
- 8 Kabelgenomföring bak
- 9 Kylfläns i aluminium

Not 1: Välj någon av de tre posterna punkter, beroende på hur din laddningsstation är placerad. Ta INTE bort tätningen koppla in den oanvända posten.

Översikt över EVO Chargepoint (interiör)

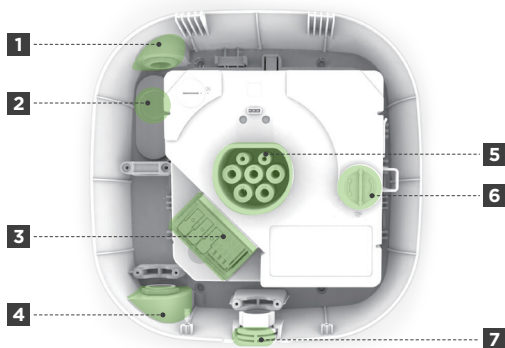

- 1 Kabelgenomföring upptill
- 2 Kabelgenomföring bak
- 3 Kopplingsplint
- 4 Kabelgenomföring i botten
- 5 Utgångsuttag
- 6 TP-omslag
- 7 ETH- och CT/485-registrering
(valfritt)
- 8 ETH and CT/485 port
- 9 Testknapp för jordfelsbrytare
med LED

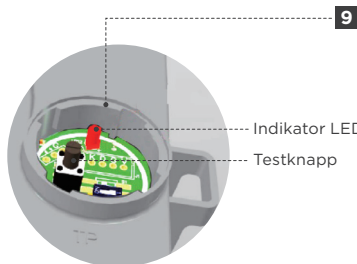
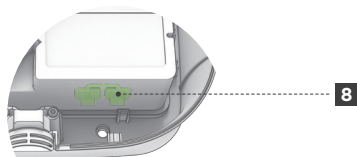

Not 1: Välj någon av de tre ingångarna, beroende på hur laddstationen är placerad. Ta INTE bort tätningspluggen i den oanvända ingången.

Specifikation

Artikelnummer	ROLEC5011
Laddar utgång	Upp till 7,4kW
Utgående ström	6-32A (justerbar)
Tillförsel av indata	32A enfas 230V växelström ($\pm 10\%$) 50/60 Hz
Stöd för jordningssystem	TN
Protokoll för laddning	Läge 3 (IEC 61851-1)
Typ av anslutning	Laddningsuttag typ 2 (IEC 62196) med servomotorlås
Inbyggd energimätning	>98% noggrannhet
Strömförbrukning i standby	<5W
Konfiguration	Rolec Connect-appen
Användarkontroll	Rolec EVO-appen (eller någon OCPP 1.6-kompatibel backoffice)
Autentisering	RFID/NFC-läsare, app
Status för laddning	Dynamisk LED-ring indikerar för laddningsstatus
Molnanslutning	Wi-Fi eller Ethernet
Lokal anslutning	Bluetooth 5 (LE)
OCPP (OCPP)	OCPP 1.6J
Diagnos på distans	Stödd
Fjärr uppgradering	Stödd
Inbyggt skydd	AC 30mA Typ A och DC 6mA (med testknapp) Detektering av PME-fel
Nödvändigt externt skydd	Överströmsskydd - En lämplig MCB eller 30mA RCBO typ A ska installeras vid källan (beroende på kabeltyp och/eller sträckning) Överspänningsskydd - Kan behövas beroende på installationen
Elektriskt skydd	Över-/underspänningsskydd, överbelastningsskydd, kortslutningsskydd, överspänningsskydd, jordningsskydd, CP-abnormitetsskydd, temperaturskydd.
Övervoltage Kategori	III













Specifikation

Isolering Klass	I
Brandklassning	UL94 V-0
IP-klassning	IP54-klassad
Slagtålighet	IK10
Mått	260mm x 260mm x 112mm (B x H x D)
Vikt	<3kg
Material	Kapsling - PC - ABS Kylfläns - Aluminiumlegering
Typ av installation	Väggmonterad/stolpmonterad
Drifttemperatur	-30°C till +50°C
Temperatur vid förvaring	-40°C till +85°C
Höjdbegränsning	<2000m
Intygande	62368-1, CB, UKCA, RoHS













Radio power statement

Typ av växelåda	Frekvens	Maximal uteffekt
Bluetooth 5 (LE)	2402-2480MHz	<20dBm
Wi-Fi 6	802.11b/g/n/ax (2.4GHz)	<20dBm
RFID	ISO/IEC 14443 A (Typ A, 13.56MHz)	<6dBuA/m @ 3m













LED-indikatorer

LED-indikator	Belysningseffekt	Beskrivning
	Roterande regnbågsfärgat ljus i 5 sekunder	Startar
	Kontinuerligt orange ljus	Schemaläggning
	Blått ljus blinkar	Standby (viloläge) - Status tillgänglig
	Rött ljus blinkar	Användarautentiseringen misslyckades
	Grönt ljus blinkar	Väntar på att kontakten ska anslutas - Status Pending
	Grönt ljus blinkar med övre ¼ kontinuerligt grönt ljus	Stickpropp för anslutning
	Grönt ljus blinkar med övre halvan av kontinuerligt grönt ljus	Slumpmässig fördröjning
	Grönt ljus blinkar med övre ¾ kontinuerligt grönt ljus	Väntar på svar från EV
	Kontinuerligt grönt ljus	Laddning
	Kontinuerligt blått ljus	Laddning avbruten (avstängd EV/EVSE)
	Roterande gult ljus	Nedladdning av uppdatering av firmware
	Gul lampa blinkar	Installera uppdatering av firmware
	Blått blinkar med övre ¼ kontinuerligt lila ljus	Framgångsrik anslutning till nätverket

LED-indikatorer

LED-indikator	Belysningseffekt	Beskrivning
	Rött blinkar med övre ¼ kontinuerligt lila ljus	Bortkopplad från nätverket
	Blått blinkar med övre ¼ kontinuerligt blått ljus	Bluetooth-anslutningen lyckades
	Gult blinkar med övre ¼ kontinuerligt blått ljus	Bluetooth fränkopplad
	Blått blinkar med övre ¼ cyanfärgat kontinuerligt ljus	Energihantering ansluten framgångsrikt
	Gul blinkar med övre ¼ kontinuerligt cyanljus	Energihantering fränkopplad
	Rött blinkar en gång med jämna mellanrum med övre ¼ kontinuerligt rött ljus	Onormal kommunikation med elbilen
	Rött blinkar två gånger med jämna mellanrum med övre ¼ kontinuerligt rött ljus	Överspänningsfel
	Rött blinkar 3 gånger med jämna mellanrum med övre ¼ kontinuerligt rött ljus	Överströmsfel
	Rött blinkar 4 gånger med jämna mellanrum med övre ¼ kontinuerligt rött ljus	Underspänningsfel
	Rött blinkar 5 gånger med jämna mellanrum med övre ¼ kontinuerligt rött ljus	Underströmsfel
	Rött blinkar en gång med jämna mellanrum med höger ¼ kontinuerligt rött ljus	Fel i huvudreläet
	Rött blinkar två gånger med jämna mellanrum med höger ¼ kontinuerligt rött ljus	Överhettningsfel
	Rött blinkar 3 gånger med jämna mellanrum med höger ¼ kontinuerligt rött ljus	Läckagefel

LED-indikatorer

LED-indikator	Belysningseffekt	Beskrivning
	Rött blinkar 4 gånger med jämna mellanrum med höger ¼ kontinuerligt rött ljus	Jordfel
	Rött blinkar 5 gånger med jämna mellanrum med höger ¼ kontinuerligt rött ljus	Fel på jordfelsbrytare
	Rött blinkar en gång med jämna mellanrum med botten ¼ kontinuerligt rött ljus	Kommunikationsfel vid mätning
	Rött blinkar 5 gånger med jämna mellanrum med botten ¼ kontinuerligt rött ljus	Fel i RFID-kommunikation
	Rött blinkar två gånger med jämna mellanrum med vänster ¼ kontinuerligt rött ljus	Fel på temperatursensor
	Rött blinkar 3 gånger periodiskt med vänster ¼ kontinuerligt rött ljus	Fel på hjälprelä
	Rött blinkar 4 gånger periodiskt med vänster ¼ kontinuerligt rött ljus	Strömförsörjningen är felaktigt konfigurerad
	Rött blinkar 5 gånger med jämna mellanrum med vänster ¼ kontinuerligt rött ljus	Utrustningens strömförsörjning o
	Rött blinkar en gång med jämna mellanrum med övre halvan kontinuerligt rött ljus	Servofel
	Rött blinkar två gånger periodiskt med övre halvan kontinuerligt rött ljus	PE överströmsfel
	Rött blinkar 3 gånger med jämna mellanrum med övre halvan kontinuerligt rött ljus	PME-fel
	Rött blinkar 4 gånger med jämna mellanrum med övre halvan kontinuerligt rött ljus	Varning för sabotage
	Rött blinkar 5 gånger med jämna mellanrum med övre halvan kontinuerligt rött ljus	Onormal anslutning av laddningskontakt

3 Säkerhet

Instruktioner

Allmänna säkerhetsanvisningar

- Läs alla instruktioner innan du använder denna produkt.
- Informationen i denna bruksanvisning får ENDAST användas tillsammans med ROLEC5011.
- Innehållet i denna bruksanvisning kan komma att uppdateras av tillverkaren vid behov.
- Använd INTE utrustningen för något annat än det avsedda ändamålet.
- Försök INTE att reparera eller modifiera utrustningen om du inte uttryckligen fått instruktioner om detta av tillverkaren.
- För att upprätthålla elsäkerheten måste produktens hölje (åtkomstluckor) fästas på rätt plats med hjälp av de medföljande fästelementen och tätningen måste vara tillräcklig för att upprätthålla höljets IP-klassning
- Fästdon som används för att montera produkten på dess arbetsplats måste vara tillräckliga för uppgiften och den specifika monteringspunkten.
- Skador på produkten kan göra den osäker. Produkten måste isoleras elektriskt och får INTE användas förrän lämpliga åtgärder har vidtagits.
- Laddstationen måste jordas via ett permanent ledningssystem eller en jordledare för utrustningen.
- Använd inte laddstationen om den är defekt, verkar sprucken, sliten, trasig eller på annat sätt skadad, eller om den inte fungerar.
- Stäng av ingångseffekten vid kretsbrytaren innan du installerar eller rengör laddstationen.
- Spruta aldrig vatten eller någon annan vätska direkt på laddningsstationen. Spraya aldrig någon vätska på laddningsuttaget och se till att laddningsuttagets lock är stängt när det inte används.
- Användning av laddningsstationen kan påverka eller försämrå funktionen hos medicinsk eller implanterbar elektronisk utrustning, t.ex. pacemaker eller defibrillator med kardioverter. Kontakta tillverkaren av din medicintekniska utrustning angående eventuella effekter.
- Vidrör inte laddningsstationens ändrterminaler med handen eller vassa metallföremål som t.ex. tråd, verktyg eller nålar.
- Använd inte laddstationen i temperaturer som ligger utanför dess driftområde på -30°C till +50°C.

Ansvarsfördelning

- Rolec kan inte hållas ansvarigt för skador, förluster, kostnader eller utgifter som uppstår till följd av att denna bruksanvisning inte följs.
- Operatörer måste se till att deras nätverk är säkert. Rolec är inte ansvarigt för skador eller förluster som orsakas av osäkrade nätverk.

Symboler på laddningsstationen



Allmän risk



Farlig spänning som ger risk för elstötar



PE



Läs igenom bruksanvisningen för att bekanta dig med utrustningen.



Avfall från elektrisk och elektronisk utrustning



UKCA-certifieringsmärke



TÜV-certifieringsmärke

RoHS

RoHS-certifieringsmärke



Laddningsidentifiereare

Krav på installationsprogrammet

- Installatörer måste läsa och förstå innehållet i denna bruksanvisning före installation och/eller användning av produkten.
- Installationen får endast utföras av en person som är behörig och kompetent att göra detta i enlighet med gällande lagstiftning i det geografiska område där installationen ska utföras.

Säkerhetsanvisningar för användning

Om följande scenarier inträffar ska du omedelbart sluta använda laddstationen och kontakta tillverkaren:

- Laddningsstationens hölje är skadat.
- Laddningskontakten är skadad.
- Laddningsstationen har träffats av blixten.
- Det har inträffat en olycka eller brand vid eller i närheten av laddstationen.
- Vatten har trängt in i laddningspunkten.

Avfallshantering

Rolec Services Ltd är en registrerad tillverkare (WEE/AG3499TY) inom WEEE Recycling Scheme, vilket gör att dess produkter i slutet av sin livslängd kan behandlas av en lämplig lokal tjänsteleverantör.

4

Produkt överensstämmelse

Föreskrifter och standarder:

- Föreskrifterna om radioutrustning 2017 (SI 2017 nr 1206)
- Föreskrifterna om begränsning av användningen av vissa farliga ämnen i elektrisk och elektronisk utrustning 2012 (SI 2012 nr 3032)
- SI 2021/1467
- Storbritanniens föreskrifter om elektrisk utrustning (säkerhet) 2016
- IEC 62368-1
- CB-certifiering
- UKCA-certifiering
- TÜV-certifiering
- RoHS-certifiering

Relevant standard

LVD	(BS) EN IEC 61851-1:2019 IEC 62955:2018
	(BS) EN IEC 61851-21-2:2021 (BS) EN IEC 61000-6-1:2019 (BS) EN IEC 61000-6-3:2021 EN 300 328V2.2.2:2019 EN 300 330V2.1.1:2017 EN 301 489-1V2.2.3:2019
RED/EMC	EN 301 489-3 V2.1.1:2019 EN 301 489-17 V3.2.4:2020 EN 301 489-52 V1.2.1:2021 EN301 908-1V15.1.1:2021 EN 301 908-13 V13.1.1.:2019 EN IEC 62311:2020
	IEC 62321-2:2021 IEC 62321-3-1:2013 IEC 62321-4:2013+AMD1:2017 IEC 62321-5:2013 IEC 62321-6:2015 IEC 62321-7-1:2015 IEC 62321-7-2:2017 IEC 62321-8:2017
RoHS	

5 Installation steg

Skanna här för att
titta på installa-
tionsguiden



bit.ly/EVO-Install

Instruktioner för förinstallation



Varning

Installationen får endast utföras av någon som är korrekt kvalificerad och kompetent att utföra arbetet i enlighet med gällande lagstiftning på den geografiska platsen för installationen.

Specifikation för installationsplatsen

Specifikation	Beskrivningar
Vägg tjocklek	Min. 70mm
Vikthållning på vägg	Se specifikationen för att kontrollera produktens vikt.
Väggmaterial	Plan och säker yta som laddningsstationen kan monteras på. Det bästa materialet att montera laddstationen på är en tegel- eller betongvägg.

Elektrisk kod

- Se till att du har en lämplig växelströmskälla. (Se specifikationen för specifika krav på strömförsörjning.)
- Kontrollera att du har en lämplig effektbrytare uppströms (i allmänhet 1,25 gånger märkströmmen, rekommenderat är en effektbrytare på 40A).
- Laddpunkten har AC 30mA Type-A och DC 6mA jordfelsbrytare integrerat. En lämplig MCB eller 30mA typ A RCBO ska installeras vid källan (beroende på kabeltyp och/eller väg). Överspanningsskydd kan behövas beroende på installationen.
- Använd inte adaptrar, konverterings-adaptrar eller förlängningsladdar tillsammans med produkten.

Installationshöjd

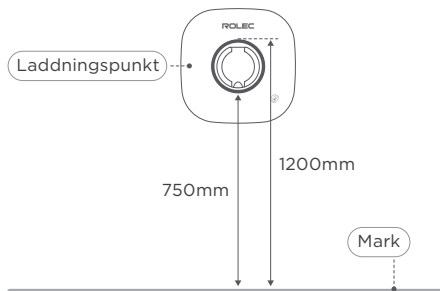

I enlighet med BS7671:2018 (IET Wiring Regulations)

Höjd för tillgänglighet

Om du behöver uppfylla specifikationen för tillgänglig laddning för elfordon - PAS 1899:2022

- Maximal höjd till centrum av sockeln = 950mm
- Minsta höjd till uttagets mitt = 800mm

Trådlös anslutning



Ensure that the place of installation has Wi-Fi coverage and that the customer provides the network name (SSID) and password.



För Bluetooth-anslutning, till att den smarta telefonen befinner sig inom laddningsstationens räckvidd.

Specifikationer för ingångskabel

Specifikation	Beskrivningar
Kabelns ytterdiameter	10-20mm
Ledarens tvärsnitt	6mm ²
Kabellängd	Väljs enligt det faktiska avstånd som krävs för kabeldragning på plats.

Not: Ovanstående specifikationer är typiska, se lokala elföreskrifter för korrekt val baserat på miljö, ledartyp och laddningsstationens klassificering.

Kontroll av rutan

Packa upp produkten innan du är redo att installera den för att säkerställa att den är komplett med alla tillbehör. Om något saknas, vänligen kontakta säljaren omedelbart.



Laddpunkt x1



Handbok x1



RFID-kort x2



CT med 10m kabel x1



Skruvmejsel med TX10-huvud x1



Dragavlastning x2



TX10 Torx-skruv
ST2,9x12mm x4



Tätningsslugg x2



Reducerare
M25 till M20 x1



Delad förskruvning x1



Skiftnyckel x1



TX25 Väggskruv
ST5,0x40mm x4



Väggankare
Ø8xØ6x40mm x4

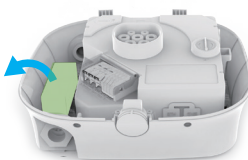
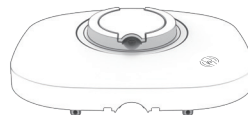

TX10 Torx-skruv
M3x16mm x2

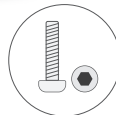

EN

SV

DE

FR

ES

IT

Förbereda installationsverktyg

Under installationsprocessen kan du behöva använda följande verktyg, förbered dig gärna i förväg.

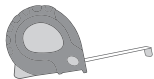

Måttband

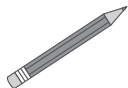

Blyertspenna



Borra



Avbitartänger för tråd



Saxar



Avbitartång för tråd

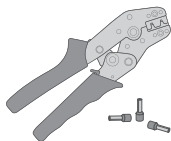

Crimper och terminal

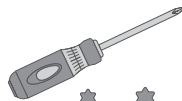

TX10 TX25

Skruvmejsel med vridmoment



25mm hålsåg

Not: De verktyg som anges ovan ingår inte i paketet.

Hantering av kablar ingång



Fara

Se till att elförsörjningen är isolerad innan du hanterar kablar.



Varning

Utför tester av isoleringsmotståndet INNAN du ansluter kabeln till laddstationen. De höga spänningarna kan skada känsliga komponenter.

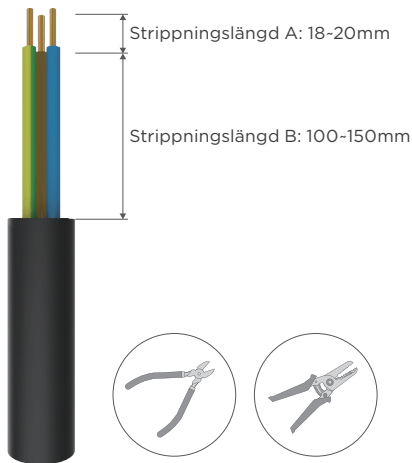

Avmantningslängd B beror på vilken kabelgenomföring du väljer. Ovanstående diagram visar ett intervall som rekommenderas av tillverkaren, välj den optimala längden enligt de individuella kraven för din installation.

Alternativ för inmatning av AC-ingångskabel

Alternativ 1: Kabelgenomföring på undersidan av laddstolpen.

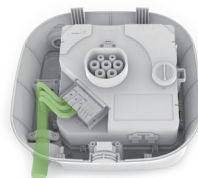

Alternativ 2: Kabelgenomföring på ovensidan av laddningsstationen.

Not: Det här alternativet rekommenderas för inomhusbruk. Om du vill använda det här alternativet utomhus måste du se till att ingången är tät och vattentät.

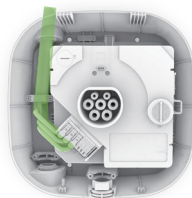

Alternativ 3: Kabelgenomföring på laddningsstationens baksida.

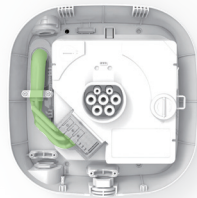

EN

SV

DE

FR

ES

IT

Installation

1 Demontera laddstationen

1.1 Ta bort de 2x TX10-skruvarna på laddarens undersida och ta bort laddarens frontlucka.

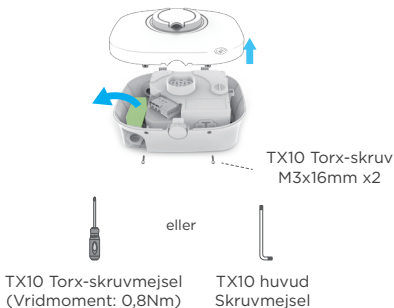

1.2 Skjut upp laddningsmodulen ur laddningsmodulen med kraft för att lossa den från klämman enligt bilden nedan.

Not: Det kan krävas en avsevärd glidkraft för att skjuta ut laddningsmodulen.

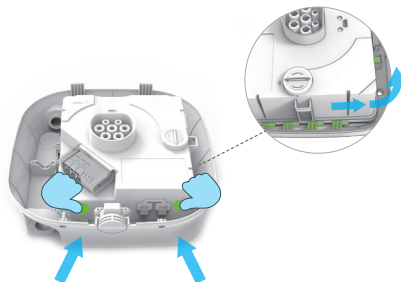

2 Borra hålen i väggen

2.1 Placera laddstationen på väggen och använd vattenpasset på laddstationens baksida för att kontrollera att den är rak. Markera de 4 monteringshålmen med en blyertspenna.

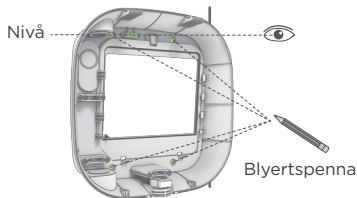

2.2 Använd de 4 markeringar du just gjort och borra 4 hål med 8mm diameter och 50mm djup med en elektrisk borr. Använd sedan en hammare för att montera väggankarna i hålen.

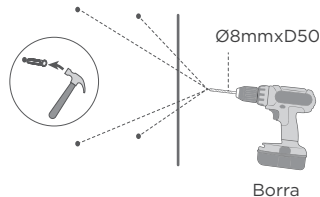

3 Välj den kabelgenomföring som är lämpligast och mata in AC-ingångskabeln

3.1 Välj den kabelgenomföring som passar bäst för dina behov, antingen uppifrån, nerifrån eller bakifrån. Trimma sedan tätningspluggen så att den matchar kabelns diameter mata den till den valda kabelgenomföringen.

Bakmatning

Borra hålet med en 25mm hålsåg på den markerade platsen.



Topp- eller bottenmatning

Ta bort den vattentäta kontakten.

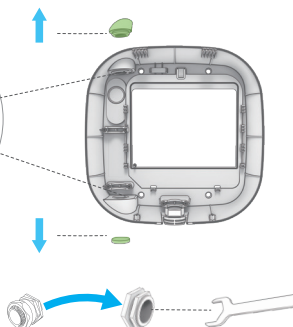

Not: Om du vill använda M20 SWA-kopparförskruvningen för. Använd reduceraren M25 till M20 i tillbehören istället för tättningspluggen och använd sedan en skiftnyckel för att säkra den.

3.2 För in AC-ingångskabeln i den trimmade.



EN

SV

DE

FR

ES

IT

4 Fäst det bakre höljet

4.1 Använd de 4 ST5,0x40mm-skruvarna som medföljer i förpackningen för att fästa laddstationen på den förutbestämda platsen på väggen.

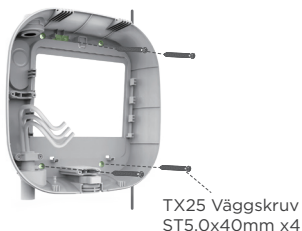

Not: Föreslaget installationsmoment $3Nm \pm 10\%$ (olika material i väggar har olika vridmoment), för att undvika att höljet dras åt för hårt och spricker.

5 Fäst laddningsmodulen

5.1 Sätt in laddningsmodulen i det bakre höljet och skjut ner den något tills den är ordentligt låst i höljet (du hör ett klick).



TX10 Torx-skruv
ST2,9x12mm x4

4.2 Kontrollera med hjälp av vattenpasset på baksidan av laddningsstationens hölje att den har monterats horisontellt.

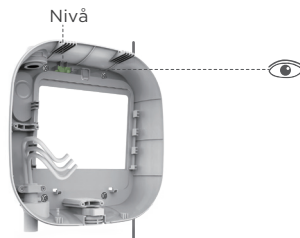

5.2 Anslut strömkabeln till plintarna och dra åt skruvarna för att pressa plintarna.

Not: För kabeldragning, se kabeldragningskrav.

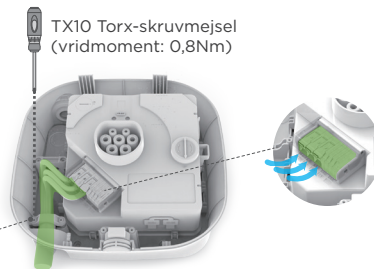

Kabeldragning

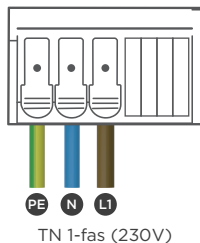

CT- och ETH-anslutning

ETH & CT/485 indikering av kabelgenomföring

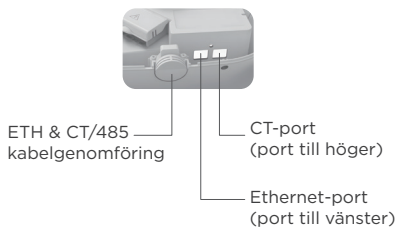

Not 1: Om du använder EV Ultra CAT5-kabel, se till att anslutningar görs till DLB: 1 & 2 och Solar: 3 & 6.

Not 2: Om 2x CT krävs finns ett extra kit tillgängligt.

Artikelnummer: ACSR5011

Produktbeskrivning: EVO Enfas Solar CT Clamp Kit

Indikering av CT-riktning

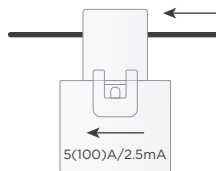

CT clamp ska placeras runt ledningsledaren. Pilen som visas på CT clamp måste peka i riktningen för det elektriska strömflödet. Inga andra kablar får passera genom CT-klämman.

Se systemet överblick illustration på sidan 40 för placering av CT clamp.

EN

SV

DE

FR

ES

IT

1. Endast Ethernet-anslutning:

Dra Ethernet-kabeln rakt in från kabelgenomföringen i mitten av botten.

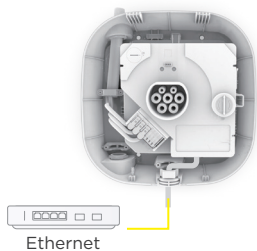
**2. Lastbalansering endast CT:**

Genom den mittersta nedre kabelgenomföringen till den högra RJ45-porten.

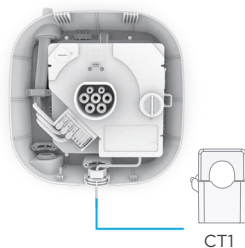
**3. Ethernet-anslutning och lastbalansering CT:**

Mata in både Ethernet-och lastbalanserande CT-kabeln rakt in från den mittersta nedre kabelgenomföringen till Ethernet-porten (som indikeras av gul linje) och CT-porten (som indikeras av blå linje)

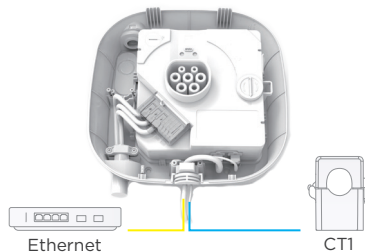
**4. Ethernet-anslutning och 2 CT:er för lastbalansering och solenergi:**

- Använd den nedre kabelgenomföringen i mitten för att dra 2 CT-kablarna till den 2-vägs RJ45-adapter som anges med blå och gröna linjer.
- Anslut adaptern till CT-porten genom att dra den enligt den mörkgrå linjen.
- För in ethernetkabeln rakt in i ethernet-porten enligt den gula linjen.

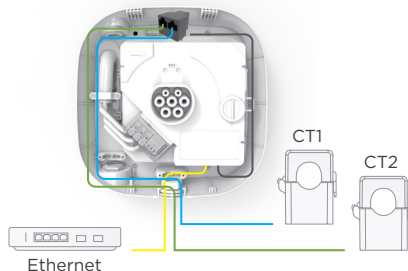

Not 1: CT1 ska installeras runt den kabel mellan mätaren och konsumentenheten på nätsidan.

Om så krävs ska CT2 installeras runt den strömförande kabeln mellan mätaren och konsumentenheten på sidsidan.

Not 2: När du använder den centrala nedre kabelgenomföringen, byt ut kontakten mot den delade körteln.

6 Sätt fast frontpanelen och avsluta installationen

6.1 Ta bort skyddsdekalen för Pogo pin på laddningsmodulen.



Försiktighet

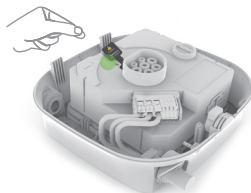

6.2 Placera frontluckan på laddningsstationen.

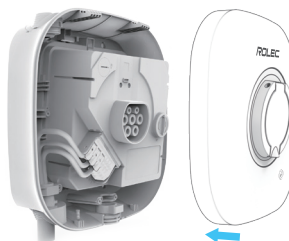

Skyddande klistermärke för Pogo pin

6.3 Sätt i två skruvar i hålen på undersidan av laddstationen för att avsluta installationen.



eller



TX10 Torx-skruv
M3x16mm x2

TX10 Torx-skruvmejsel
(vridmoment: 0,8Nm)

TX10
skruvmejsel

EN

SV

DE

FR

ES

IT

6 Driftsättning

Instruktioner

Förbereda för driftsättning

- Kontrollera att säkerhetsanordningarna har installerats före idrifttagningen. Detta inkluderar men är inte begränsat till: krets bågare, läckageskyddsanordningar och andra vattentäta och skyddande försiktighetsåtgärder.
- Se till att laddstationen installeras i strikt överensstämmelse med kraven i detta dokument.



Fara

Var försiktig med elektriska stötar.

Slå på strömmen

Anslut laddningsstationens brytare till strömförsörjningen. LED-indikatorn. Om LED-indikatorn inte tänds, kontrollera strömförsörjningen och den elektriska anslutningen.

Förbereder Rolec Connect-appen

Ladda ner och installera Rolec Connect-appen på Google Play eller Apple App Store.



Inledande konfiguration via app



- 1 Välj Evo från enh etslistan och följ instruktionerna på skärmen för att konfigurera.
- 2 Gå till sidan med inställningar.
- 3 Uppdatera den fasta programvaran.
- 4 Starta ett laddningstest.

Not 1: Under driftsättningen av laddstationen ska du se till att mobiltelefonens Bluetooth-funktion är påslagen och att appen är online.

Not 2: När du ansluter laddpunkten via Rolec Connect-appen anger du PIN-koden som finns på enhetens laddningsmodul eller på sista sidan i denna handbok. Om den Laddpunkten har redan tidigare kopplats samman av en annan måste du också få tillstånd från den behöriga myn laddpunktsägarens Rolec EVO-app.

Not 3: För att utföra en uppdatering av den fasta programvaran kräver laddpunkten en internetanslutning.

Not 4: Ytterligare tester krävs enligt lokala bestämmelser.

Testknapp för jordfelsbrytare med LED

För att utföra detta test, tamper måste inaktiveras via Rolec Connect-appen.

Öppna locket till laddningsmodulen enligt bilden nedan.

Trigga läckageskyddsmodulen för att utföra självttest av läckage genom att trycka på knappen, testresultatet kommer att visas av LED-indikatorn.

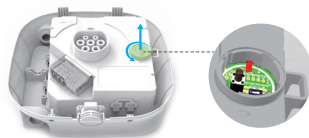

Instruktioner för användning:

- Inaktivera sabotagefunktionen från Rolec Connect-appen.
- Öppna det övre locket.
- Koppla in laddningssimulatorens och låt laddaren vara i laddningsläge.
- Starta en testladdning i Rolec Connect-appen.
- Öppna TP-locket.
- Tryck på testknappen, så tänds testindikatorn.
- Laddningssimulatorens kopplar bort utgången från laddaren och indikatorlampan släcks för att indikera att RCD-funktionen har testats framgångsrikt.
- Stäng TP-locket.
- Aktivera sabotagefunktionen i Rolec Connect-appen.



Fara

- Avaktivering av får endast användas när du har bekräftat att elinstallationen och jordningen har anslutits korrekt och att brister i elnätet har lett till att laddningsstationen har upptäckt en avvikelse.
- Dip-switchen är endast avsedd för framtida utvecklingsändamål och får inte justeras. Att ändra dess position kan leda till oavsiktliga konsekvenser eller potentiell skada.

7 Drift Instruktioner

Skanna här för att titta på användarens snabbstartsguide



bit.ly/EVO-Quick-Start

Förbered för drift

- Kontrollera före drift att laddningsstationens skyddsanordningar är installerade. Detta inkluderar följande, men är inte begränsat till, kretsbrytare, och andra vattentäta och skyddande anordningar.
- Se till att laddstationen installeras i strikt överensstämmelse med kraven i detta dokument.
- För laddningsstationer som inte är nya, se till att allt nödvändigt underhåll av laddningspunkt har gjorts.
- Om operatören är en tredje part ska du se till att denne känner till instruktionerna och säkerhetsföreskrifterna i detta dokument.

Förberedelse av Rolec EVO App

Ladda ner och installera Rolec EVO-appen från Google Play eller Apple App Store.



Fara

Var försiktig med elektrisk stöt.

Slå på strömmen

Anslut laddningsstationens strömbrytare till strömförsörjningen. LED-indikatorn tänds, om den inte tänds ska du kontrollera strömförsörjningen och den elektriska anslutningen.

Om LED-indikatorn visar ett fel ska du följa felsökningstipsen i avsnitt 8 i handboken. Om du har följt ovanstående steg fortfarande inte kan lösa problemet, kontakta din elinstallatör.

Parkoppling av enhet



1 Lägg till enhet.



2 Skanna SN-streckkoden på laddningspunkten eller välj laddningspunktens Bluetooth för att ansluta till enheten.



3 Ange PIN-koden som finns på laddningsmodulen och på sista sidan i denna bruksanvisning.

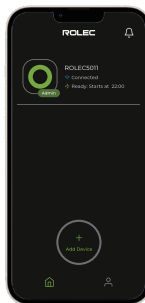

4 Anslutningen har lyckats.

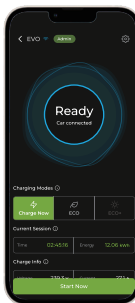

Not 1: När du kopplar laddstationen måste du se till att Bluetooth-funktionen i din mobiltelefon är påslagen och att appen är online.

Not 2: Styr din laddning från appen, inklusive stopp och start av laddning, schemaläggning av laddning, RFID-autentisering och automatisk start (beroende på din konfiguration).

Not 3: Om bilen inte laddas, kontrollera att den är påslagen.



Försiktighet

Koppla inte bort EV-laddningskabeln från din EV under laddningssessionen. Detta kan orsaka skador på EV-kontakten.

Så här startar och stoppar du en laddning

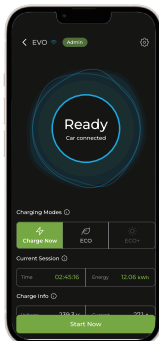

- 1** Tryck på knappen "Starta nu" för att börja ladda. Du kan också skapa och hantera laddningsscheman, laddningen startar och slutar vid de tider som du definierar.

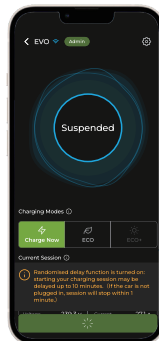

- 2** Se till att laddningskabeln är ansluten till ditt fordon innan laddningen börjar. Om inte, kan du koppla in ditt fordon och börja ladda inom 1 minut.

Observera: om slumpmässig fördröjning är aktiverad kan starten av din laddningssession fördröjas upp till 10 minuter.



- 3** Appens huvudsärm kommer att visa laddningsdata i realtid, inklusive total levererad energi, laddningstid, laddningsström, laddningsvolymtage, etc...

Du kan trycka på knappen "Sluta ladda" för att stoppa laddningen.

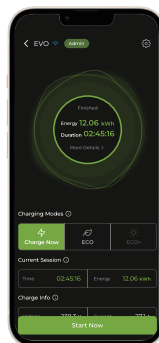

- 4** När laddningen är klar kommer appens huvudsärm att visa total levererad energi och laddningstid.

Så här lägger du till ett RFID-kort

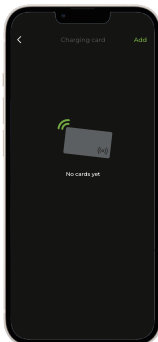

1 Det finns två sätt att lägga till RFID-korten.

- Genom att manuellt ange kortnumret
ELLER
- Genom att helt enkelt trycka på RFID-kortet på laddstationen.

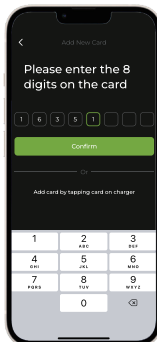

Manuellt tillägg,

- RFID-kortets nummer kan in manuellt i appen enligt bilden här.
- Tryck på "bekräfta" för att lägga till RFID-kortet i appen.



Tappning av kort,

- Håll RFID-kortet mot laddarens kortläsarsymbol på laddningsstationen.
- Ett pip kan höras för att indikera att RFID-kortet lagts till.



2 Framgångsrik parning,

- Kortnumret visas i appen när det har parats ihop.
- Anslut din elbil när du har parat ihop RFID-kortet för att starta laddningssessionen.



Felsökning

Instruktioner

Tabell för felsökning

Föremål	Problem	Lösningar
1	Överspänning	Använd multimetern för att kontrollera om spänningen på strömkällan ingången är för hög. Om resultatet är större än eller lika med 253V ska du kontakta ditt lokala elnätbolag.
2	Underspänning	Använd multimetern för att kontrollera om spänningen på strömringången inte är tillräcklig. Om resultatet är mindre än eller lika med 207V ska du kontakta ditt lokala elnätbolag.
3	Överhettning	Kontrollera att EV-laddningskabeln är ordentligt ansluten. Kontrollera att inkommande kabel och krets överensstämmer med strömförsörjningen. Se till att driftstemperaturen ligger inom det angivna intervallet på produktetiketten. När laddningspunkten har svalnat tillräckligt kommer laddningen att påbörjas igen automatiskt.
4	Jordfel	Kontrollera att laddstationen är ordentligt jordad.
5	Strömavbrott	Kontrollera att strömbrytaren är påslagen.

Föremål	Problem	Lösningar
6	Restström upptäckt	Koppla ur fordonet och koppla in det igen. Kontakta kundsupport om problemet kvarstår.
7	Bluetooth kommunikationsfel	Kontrollera att Bluetooth är aktiverat på din mobila enhet och att laddstationen är påslagen. Glöm laddningsstationen i Bluetooth-inställningarna på din mobila enhet och para ihop laddningsstationen med din enhet via Bluetooth igen. Om problemet kvarstår, kontakta kundtjänst.
8	Uppdateringsfel via Bluetooth	Kontrollera att laddningsstationen är i viloläge. Kontrollera att Bluetooth-anslutningen fungerar som den ska. Om problemet kvarstår, kontakta kundtjänst.
9	Internetanslutningen misslyckas	Försök att ansluta en annan enhet till samma internet och kontrollera att internetanslutningen fungerar som den ska. Om problemet kvarstår, kontakta kundtjänst.

EN

SV

DE

FR

ES

IT

Instruktioner för felsökning

Du hittar felinformationen i avsnittet "LED-indikatorer" i kapitel 2 i denna bruksanvisning och kan använda den för att identifiera felet. Du kan också komma åt felregistreringar i Rolec EVO-appen.

Du kan kontakta Rolec Technical Support via "kontaktsidan" på www.rolecserv.com.



Varning

Om du inte kan åtgärda felet med hjälp av anvisningarna ovan ska du kontakta din elinstallatör. Försök inte med några reparationer som går utöver vad som beskrivs i detta dokument. Rolec ansvarar inte för skador eller förluster som orsakas av felaktig användning under dessa förhållanden.

9

Underhåll föreslagna inspektioner och tester

Ett protokoll över inspektion, provning och underhåll måste föras och kan krävas som stöd för garantianspråk.

Följande råd åsidosätter inte regionala bestämmelser. Inspektion och testning varje kvartal rekommenderas vid frekvent eller intensiv användning av laddstationen. Operatörer kan justera underhållsfrekvensen baserat på användningsmönster, men måste minst uppfylla gällande lagstadgade krav.

1:a och 3:e kvartalet

Extern visuell inspektion:

- Kontrollera om det finns fysiska skador.
- Alla varningsetiketter finns på plats och är läsliga.
- Statusindikatorerna fungerar korrekt.
- Kontrollera laddningsuttagets skick, kontakter och uttagslucka.
- Kontrollera att kabellåset är funktionsdugligt.

Intern visuell inspektion:

- Kontrollera om det finns fysiska skador.
- Visuellt inspektion för att upptäcka eventuell värmedegradering.
- Inga främmande föremål eller föroreningar finns. Rengör kapslingen.

2:a och 4:e kvartalet

Extern visuell inspektion:

- Kontrollera om det finns fysiska skador.
- Alla varningsetiketter finns på plats och är läsliga.
- Statusindikatorerna fungerar korrekt.
- Kontrollera laddningsuttagets skick, kontakter och uttagslucka.
- Kontrollera att kabellåset är funktionsdugligt.

Intern visuell inspektion:

- Kontrollera om det finns fysiska skador.
- Visuellt inspektion för att upptäcka eventuell värmedegradering.
- Inga främmande föremål eller föroreningar finns.

Elektrisk:

- Kontrollera att kablar/terminaler sitter ordentligt fast.
- Kontrollera spänning och polaritet.
- Kontrollera driften av ställverket.
- Testa jordfelsslingans impedans.
- Testa eluttag med hjälp av en belastningssimulator. Rengör höljet.

1 Über dieses Dokument

Inhalt

- Anleitung zur Installation und Inbetriebnahme der Stromzapfsäule.
- Hinweise zur Benutzung der Stromzapfsäule Sicherheit.
- Informationen zur Einhaltung der Vorschriften.
- Vorgeschlagene Inspektion und Prüfung.

Zielgruppe

- Bediener und Installateure.

Die Installation darf nur von einer Person durchgeführt werden, die entsprechend den in der geografischen Region der Installation Rechtsvorschriften qualifiziert und befähigt ist, dies zu tun.

Rolec Services Ltd übernimmt keine Verantwortung für eine unsachgemäße Installation oder für Probleme, die sich aus einer unsachgemäßen Installation ergeben.

Sprache

Die Originalanleitung dieses Dokuments ist in Englisch (EN-GB). Alle anderen Sprachen sind Übersetzungen der Originalanleitung.

Verwendung dieses Dokuments

Bei der Verwendung dieses Dokuments sollte der Leser:

- Sie kennen die Struktur und den Inhalt des gesamten Dokuments.
- Achten Sie besonders darauf, alle Sicherheitsvorkehrungen in Kapitel 3 zu beachten.
- Installieren Sie das Produkt gemäß der Installationsanleitung.
- Ziehen Sie dieses Dokument zu Rate, wenn Probleme auftreten 1 begegnet.

Illustrationen

Die Abbildungen in diesem Dokument zeigen einen typischen Aufbau als Referenz.

Produktunterstützung

- Aktualisierungen dieses Handbuchs werden auf der Rolec-Website unter www.rolecsev.com/download-sev-charging zur Verfügung gestellt.
- Überprüfen Sie das Datum des Dokuments sowie die Versions- und Revisionsnummer am Ende Dokumentcodes (V01-R0, V01-R2, V02-R0, usw.).
- Für Unterstützung und Beratung bei der Installation wenden Sie sich bitte an Ihren bevorzugten Elektroinstallateur.

Abkürzungen

AC	Wechselstrom
DC	Gleichstrom
EMC	Elektromagnetische Verträglichkeit
ETH	Ethernet
EV	Elektrofahrzeug
FIT	Einspeisevergütung
OCPD	Protokoll für offene Ladestellen
PE	Schutzerde
RFID	Radio-Frequenz-Identifikation
NFC	Nahfeldkommunikation
CT	Stromwandler

Rolec Services Ltd. ist der Herausgeber dieses Dokuments und besitzt die Rechte zur Nutzung des Textes, der Bilder und aller darin enthaltenen technischen Inhalte. Inhalte, die von Dritten/Partnerorganisationen zur Verfügung gestellt werden, bleiben das Eigentum dieser Organisation und werden nach Vereinbarung mit dem Lieferanten verwendet. Rolec Services Ltd. achtet darauf, dass der Inhalt zum Zeitpunkt der Veröffentlichung so genau wie möglich ist. Daraus kann jedoch keine Garantie für die Richtigkeit abgeleitet werden.

Rolec DienstleistungenLtd.
 Ralphs Lane
 Boston
 Lincolnshire
 PE20 1QU
 Vereinigtes Königreich.

+44 (0) 1205 724754
enquiries@rolecserv.co.uk

Wichtige Symbole



Gefahr

Die Nichtbeachtung der Anweisungen kann zu Verletzungen oder zum Tod führen.



Warnung

Die Nichtbeachtung der Anweisungen kann zu Verletzungen führen.



Vorsicht

Nichtbeachtung Die Nichtbeachtung der Anweisungen kann zu Schäden an der Stromzapfsäule oder an Gegenständen führen.

2 Produkt Übersicht

Beschreibung des Produkts

Die Stromzapfsäule bietet intelligente Ladelösungen, die an Ihre Bedürfnisse angepasst werden können. Sie unterstützt das Laden aus der Ferne, indem sie über Wi-Fi oder Ethernet mit dem Internet verbunden wird, sowie die Steuerung über Bluetooth im Nahbereich.

Verwendungszweck

Die ist für das Laden von Elektrofahrzeugen im Innen- oder Außenbereich vorgesehen. Um ein Fahrzeug aufzuladen, muss ein zugelassenes Typ-2-Kabel gemäß der Norm IEC 62196 oder IEC 62893 verwendet werden.

Einrichtung

- Vergewissern Sie sich, dass die Stromzapfsäule mit den Eigenschaften des Stromnetzes und Ihres Fahrzeugs übereinstimmt.
- Die Stromzapfsäule darf nur von einem zugelassenen Elektriker installiert werden, und die Installation muss in Übereinstimmung mit den nationalen und örtlichen Vorschriften erfolgen.
- Befolgen Sie die in diesem beschriebenen Anweisungen, um die Stromzapfsäule zu installieren und zu verwenden.

Abmessungen

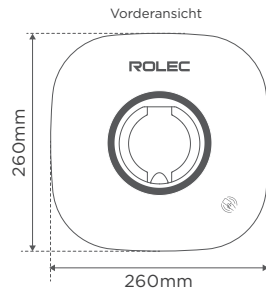

Seitenansicht

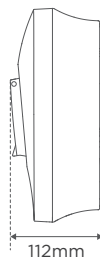

System-Übersicht

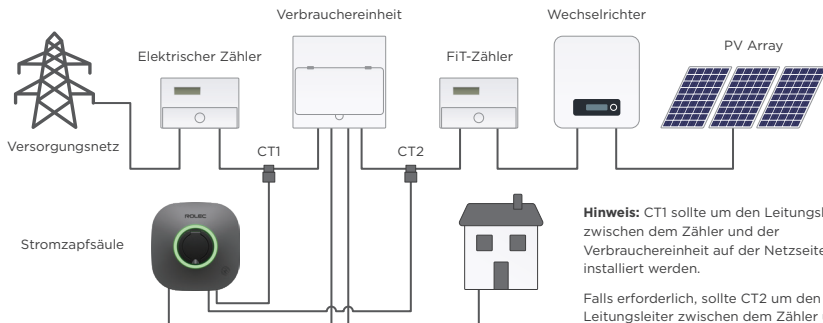

Hinweis: CT1 sollte um den Leitungsleiter zwischen dem Zähler und der Verbrauchereinheit auf der Netzseite installiert werden.

Falls erforderlich, sollte CT2 um den Leitungsleiter zwischen dem Zähler und der Verbrauchereinheit auf der Solarseite installiert werden.

Integrierte PME-Erkennungseinrichtung

Die Sicherheit steht im Mittelpunkt des Designs. Es verfügt über eine integrierte PME Erkennungsvorrichtung, um die Sicherheit von Ihnen und Ihrem EV zu gewährleisten. Sobald eine unterbrochene PEN-Leitung erkannt wird, werden gemäß den einschlägigen Bestimmungen der BS 7671:2018:411.4 alle Relais des Stromkreises abgeschaltet, um einen Stromschlag zu vermeiden.

Lastausgleich

Zusätzlicher RJ45 für Load Balancing (CT1 für Grid, CT2 für Solar, ein Paar reserviert, ein Paar RS485).

Überblick über die EVO Stromzapfsäule (außen)

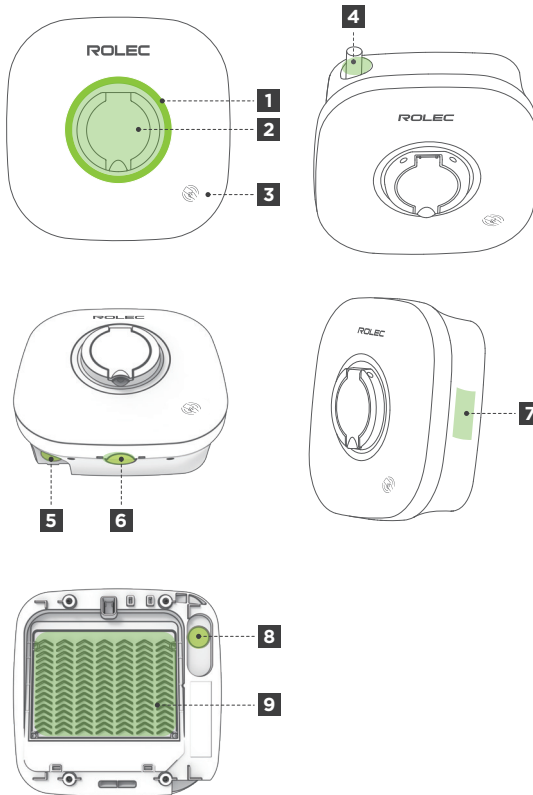

- 1 LED-Anzeige
- 2 Ausgangsbuchse
- 3 RFID/NFC
- 4 Kabeleinführung oben
- 5 Untere Kabeleinführung
- 6 ETH & CT/485 Eintrag
(fakultativ)
- 7 Produktbezeichnung
- 8 Hintere Kabeleinführung
- 9 Aluminium-Kühlkörper

Hinweis 1: Wählen Sie einen der drei Einträge Punkte, je nach Platzierung Ihrer Stromzapfsäule. Entfernen Sie NICHT die Dichtung den nicht verwendeten Eintrag einstecken.

Überblick über die EVO Stromzapfsäule (innen)

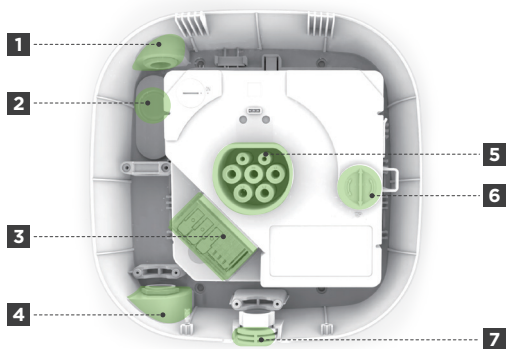

- 1 Kabeleinführung oben
- 2 Hintere Kabeleinführung
- 3 Verdrahtungsklemme
- 4 Untere Kabeldurchführung
- 5 Ausgangsbuchse
- 6 TP-Umschlag
- 7 ETH & CT/485 Eintrag
(fakultativ)
- 8 ETH und CT/485-Anschluss
- 9 RCD-Prüftaste mit LED

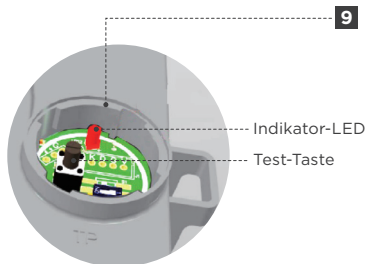
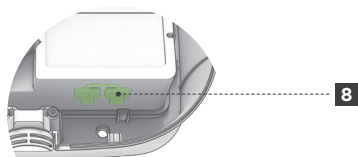

Hinweis 1: Wählen Sie je nach Platzierung Ihrer Stromzapfsäule einen der drei. Entfernen Sie NICHT den Verschlussstopfen in der unbenutzten Öffnung.

Spezifikation

Produkt-Code	ROLEC5011
Ladung Ausgang	Bis zu 7.4kW
Ausgangsstrom	6-32A (einstellbar)
Eingang Versorgung	32A Einphasig 230V AC ($\pm 10\%$) 50/60Hz
Erdung Systemunterstützung	TN
Ladeprotokoll	Modus 3 (IEC 61851-1)
Anschlussart	Typ 2 (IEC 62196) Ladebuchse mit Servomotorverriegelung
Integrierte Energiemessung	>98% Genauigkeit
Standby-Stromverbrauch	<5W
Konfiguration	Rolec Connect App
Benutzerkontrolle	Rolec EVO App (oder jedes OCPP 1.6-konforme Backoffice)
Authentifizierung	RFID/NFC-Leser, App
Status der Aufladung	Dynamischer LED-Ring zur Anzeige des Ladestatus
Cloud-Verbindung	Wi-Fi oder Ethernet
Lokale Verbindung	Bluetooth 5 (LE)
OCPP	OCPP 1.6J
Ferndiagnose	Unterstützt
Fern-Upgrade	Unterstützt
Eingebauter Schutz	AC 30mA Typ A und DC 6mA (mit Testtaste) PME-Fehlererkennung
Erforderlicher externer Schutz	Überstromschutz - Ein geeigneter Leitungsschutzschalter oder ein 30-mA-FI-Schutzschalter vom Typ A muss an der Quelle installiert werden (abhängig von Kabeltyp und/oder Route) Überspannungsschutz - Kann je nach Installation erforderlich sein
Elektrischer Schutz	Über-/Unterspannungsschutz, Überlastungsschutz, Kurzschlusschutz, Überspannungsschutz, Erdungsschutz, Schutz vor CP Anomalien, Temperaturschutz.
Überspannungskategorie	III











Spezifikation

Isolationsklasse	I
Brandklassifizierung	UL94 V-0
IP Bewertung	IP54
Stoßfestigkeit	IK10
Abmessungen	260mm x 260mm x 112mm (B x H x T)
Gewicht	<3kg
Materialien	Gehäuse - PC - ABS Kühlkörper - Aluminiumlegierung
Installationsart	Wandmontage/Säulenmontage
Betriebstemperatur	-30°C bis +50°C
Lagertemperatur	-40°C bis +85°C
Höhenbeschränkung	<2000m
Zertifizierung	62368-1, CB, UKCA, RoHS













Funkleistungserklärung

Art der Übertragung	Frequenz	Maximale Ausgangsleistung
Bluetooth 5 (LE)	2402-2480MHz	<20dBm
Wi-Fi 6	802.11b/g/n/ax (2,4GHz)	<20dBm
RFID	ISO/IEC 14443 A (Typ A, 13,56MHz)	<6dBuA/m @ 3m













LED-Anzeigen

LED-Anzeige	Beleuchtungseffekt	Beschreibung
	Rotierendes regenbogenfarbenes Licht für 5s	Booten
	Orangefarbenes Dauerlicht	Terminplanung
	Blaues Licht blinkt	Standby (Leerlauf) - Status verfügbar
	Rotes Licht blinkt	Benutzerauthentifizierung fehlgeschlagen
	Grünes Licht blinkt	Warten auf Anschluss - Status Pending
	Grünes Licht blinkt mit oberem ¼ grünes Dauerlicht	Stecker verbinden
	Grünes Licht blinkt mit oberer Hälfte grünes Dauerlicht	Zufällige Verzögerung
	Grünes Licht blinkt mit oberem ¾ grünem Dauerlicht	Ich warte auf eine Antwort von EV
	Grünes Dauerlicht	Aufladen
	Kontinuierliches blaues Licht	Ladevorgang pausiert (ausgesetzte EV/EVSE)
	Rotierendes gelbes Licht	Herunterladen der Firmware-Aktualisierung
	Gelbes Licht blinkt	Installation des Firmware-Updates
	Blaues Blinken mit oberem ¼ violettes Dauerlicht	Erfolgreich mit dem Netzwerk verbunden

LED-Anzeigen

LED-Anzeige	Beleuchtungseffekt	Beschreibung
	Rot blinkt mit oberem ¼ violetttes Dauerlicht	Getrennt vom Netz
	Blaues Blinken mit obere ¼ blaues Dauerlicht	Bluetooth-Verbindung erfolgreich hergestellt
	Gelbes Blinken mit oberem ¼ blaues Dauerlicht	Bluetooth wird getrennt
	Blaues Blinken mit oberem ¼ cyanfarbenes Dauerlicht	Energiemanagement erfolgreich vernetzt
	Gelb blinkt mit oberem ¼ cyanfarbenes Dauerlicht	Energiemanagement abgekoppelt
	Rot blinkt einmal periodisch mit oberem ¼ rotes Dauerlicht	Abnormale Kommunikation mit EV
	Rot blinkt zweimal periodisch mit oberem ¼ rotes Dauerlicht	Überspannungsfehler
	Rot blinkt 3 mal periodisch mit oberem ¼ rotes Dauerlicht	Überstromstörung
	Rot blinkt 4 mal periodisch mit oberem ¼ rotes Dauerlicht	Unterspannungsfehler
	Rot blinkt 5 mal periodisch mit oberem ¼ rotes Dauerlicht	Unterstromfehler
	Rot blinkt einmal periodisch mit rechts ¼ rotes Dauerlicht	Fehler des Hauptrelais
	Rot blinkt zweimal periodisch mit rechts ¼ rotes Dauerlicht	Überhitzungsfehler
	Rot blinkt 3 mal periodisch mit rechts ¼ rotes Dauerlicht	Leckagestörung

LED-Anzeigen

LED-Anzeige	Beleuchtungseffekt	Beschreibung
	Rot blinkt 4 mal periodisch mit rechts $\frac{1}{4}$ rotes Dauerlicht	Erdungsfehler
	Rot blinkt 5 mal periodisch mit rechts $\frac{1}{4}$ rotes Dauerlicht	Fehler eines FI-Schutzschalters
	Rot blinkt einmal periodisch mit dem Boden $\frac{1}{4}$ rotes Dauerlicht	Fehler in der Messwertübertragung
	Rot blinkt 5 mal periodisch mit dem Boden $\frac{1}{4}$ rotes Dauerlicht	Fehler in der RFID-Kommunikation
	Rot blinkt zweimal periodisch mit links $\frac{1}{4}$ rotes Dauerlicht	Fehler im Temperatursensor
	Rot blinkt 3 mal periodisch mit links $\frac{1}{4}$ rotes Dauerlicht	Störung des Hilfsrelais
	Rot blinkt 4 mal periodisch mit links $\frac{1}{4}$ rotes Dauerlicht	Die Stromversorgung ist falsch angeschlossen
	Rot blinkt 5 mal periodisch mit links $\frac{1}{4}$ rotes Dauerlicht	Gerät ist ausgeschaltet
	Rot blinkt einmal in regelmäßigen Abständen mit rotem Dauerlicht in der oberen Hälfte	Servo-Fehler
	Rot blinkt zweimal periodisch mit rotem Dauerlicht in der oberen Hälfte	PE-Überstromfehler
	Rot blinkt 3 Mal in regelmäßigen Abständen mit rotem Dauerlicht in der oberen Hälfte	PME-Fehler
	Rot blinkt 4 Mal in regelmäßigen Abständen mit rotem Dauerlicht in der oberen Hälfte	Manipulationswarnung
	Rot blinkt 5 Mal in regelmäßigen Abständen mit rotem Dauerlicht in der	Abnormaler Anschluss des Ladesteckers

3 Sicherheit

Anweisungen

Allgemeine Sicherheitshinweise

- Lesen Sie alle Anweisungen, bevor Sie dieses Produkt verwenden.
 - Die in diesem Handbuch enthaltenen Informationen dürfen NUR in Verbindung mit dem ROLEC5011 verwendet werden.
 - Der Inhalt dieses Handbuchs kann bei Bedarf vom Hersteller aktualisiert werden.
 - Verwenden Sie das Gerät NICHT für einen anderen als den vorgesehenen Zweck.
 - Versuchen Sie NICHT, das Gerät zu reparieren oder zu modifizieren, es sei denn, wurden vom Hersteller ausdrücklich dazu aufgefordert.
 - Um die elektrische Sicherheit zu gewährleisten, muss das des Produkts (Zugangsabdeckungen) mit den mitgelieferten Befestigungselementen an der richtigen Stelle befestigt werden, und die Dichtung muss ausreichend sein, um die IP-Schutzart des Gehäuses zu erhalten.
 - Die zur Befestigung des Produkts an seinem Einsatzort verwendeten Befestigungsmittel müssen für die Aufgabe und den jeweiligen Befestigungspunkt ausreichend sein.
 - Eine Beschädigung des Produkts kann es unsicher machen. Das Produkt muss elektrisch isoliert und NICHT verwendet werden, bis entsprechende Abhilfemaßnahmen durchgeführt wurden.
- Die Stromzapfsäule muss über ein festes Kabelsystem oder einen Geräteerdungsleiter geerdet werden.
 - Verwenden Sie die Stromzapfsäule nicht, wenn sie defekt, rissig, abgenutzt, gebrochen oder anderweitig beschädigt ist oder nicht funktioniert.
 - Schalten Sie die Stromzufuhr am Schutzschalter aus, bevor Sie die Stromzapfsäule installieren oder reinigen.
 - Sprühen Sie niemals Wasser oder eine andere Flüssigkeit direkt auf die Ladestation. Sprühen Sie keine Flüssigkeit auf die Ladebuchse und stellen Sie sicher, dass die Abdeckung der Ladebuchse geschlossen ist, wenn sie nicht benutzt wird.
 - Die Verwendung der Stromzapfsäule kann die Funktion medizinischer oder implantierbarer elektronischer Geräte, wie z. B. Herzschrittmacher oder Kardioverter-Defibrillatoren, beeinträchtigen oder stören. Erkundigen Sie sich bei dem Hersteller Ihres medizinischen Geräts nach den möglichen Auswirkungen.
 - Berühren Sie die Endanschlüsse der Stromzapfsäule nicht mit der Hand oder mit scharfen Metallgegenständen wie Draht, Werkzeugen oder Nadeln.
 - Betreiben Sie die Stromzapfsäule nicht bei Temperaturen außerhalb ihres Betriebsbereichs von -30°C bis +50°C.

Haftung

- Rolec haftet nicht für Schäden, Verluste, Kosten oder Ausgaben, die durch Nichtbeachtung dieses Handbuchs entstehen.
- Die Betreiber müssen sicherstellen, dass ihr Netz sicher ist. Rolec haftet nicht für Schäden oder Verluste, die durch ungesicherte Netzwerke verursacht werden.

Symbole auf der Stromzapfsäule



Allgemeines Risiko



Gefährliche Spannung, die die Gefahr eines Stromschlags birgt



PE



Lesen Sie das Benutzerhandbuch, um sich mit dem Gerät vertraut zu machen.



Abfälle von elektrischen und elektronischen Geräten



UKCA-Zertifizierungszeichen



TÜV-Prüfzeichen

RoHS RoHS-Zertifizierungszeichen



Kennung für die Aufladung

Anforderungen an den Installateur

- Installateure müssen den Inhalt dieses Handbuchs vor der Installation und/oder Verwendung des Produkts lesen und verstehen.
- Die Installation darf nur von einer Person durchgeführt werden, die entsprechend den in der geografischen Region der Installation Rechtsvorschriften qualifiziert und befähigt ist, dies zu tun.

Sicherheitshinweise für den Gebrauch

In den folgenden Fällen müssen Sie die Stromzapfsäule sofort außer Betrieb nehmen und sich an den Hersteller wenden:

- Das Gehäuse der Stromzapfsäule ist beschädigt.
- Der Ladeanschluss ist beschädigt.
- Die Stromzapfsäule ist vom Blitz getroffen worden.
- An oder in der Nähe der Stromzapfsäule gab es einen Unfall oder ein Feuer.
- Wasser ist in die Stromzapfsäule eingedrungen.

Abfallentsorgung

Rolec Services Ltd. ist ein registrierter Hersteller (WEEE/AG3499TY) im Rahmen des WEEE-Recyclingprogramms, so dass seine Produkte am Ende ihrer Lebensdauer von einem geeigneten lokalen Dienstleistungsanbieter verarbeitet werden können.

4

Produkt Konformität

Vorschriften und Normen:

- Die Funkanlagenverordnung 2017 (SI 2017 Nr. 1206)
- Die Verordnung zur Beschränkung der Verwendung bestimmter gefährlicher Stoffe in Elektro- und Elektronikgeräten von 2012 (SI 2012 Nr. 3032)
- SI 2021/1467
- Britische Vorschriften für elektrische Geräte (Sicherheit) 2016
- IEC 62368-1
- CB-Zertifizierung
- UKCA-Zertifizierung
- TÜV-Zertifizierung
- RoHS-Zertifizierung

Einschlägige Norm

LVD	(BS) EN IEC 61851-1:2019 IEC 62955:2018
RED/EMC	(BS) EN IEC 61851-21-2:2021 (BS) EN IEC 61000-6-1:2019 (BS) EN IEC 61000-6-3:2021 EN 300 328V2.2.2:2019 EN 300 330V2.1.1:2017 EN 301 489-1V2.2.3:2019 EN 301 489-3 V2.1.1:2019 EN 301 489-17 V3.2.4:2020 EN 301 489-52 V1.2.1:2021 EN301 908-1V15.1.1:2021 EN 301 908-13 V13.1.1.:2019 EN IEC 62311:2020
RoHS	IEC 62321-2:2021 IEC 62321-3-1:2013 IEC 62321-4:2013+AMD1:2017 IEC 62321-5:2013 IEC 62321-6:2015 IEC 62321-7-1:2015 IEC 62321-7-2:2017 IEC 62321-8:2017

5 Einrichtung Schritte

Scannen Sie hier, um die Installationsanleitung anzusehen



bit.ly/EVO-Install

Anweisungen vor der Installation



Warnung

Die Installation darf nur von einer Person durchgeführt werden, die ordnungsgemäß qualifiziert und befähigt sind, die Arbeiten gemäß den am Ort der Anlage geltenden Rechtsvorschriften auszuführen.

Spezifikation des Aufstellungsortes

Spezifikation	Beschreibungen
Wandstärke	Min. 70mm
Halten des Wandgewichts	Bitte beziehen Sie sich auf die Spezifikation, um das Gewicht des Produkts zu überprüfen.
Material der Wand	Ebener und sicherer Untergrund, auf dem die Stromzapfsäule montiert werden kann. Das beste Material für die Montage der Stromzapfsäule ist eine Ziegeloder Betonwand.

Elektrischer Code

- Stellen Sie sicher, dass Sie über ein geeignetes Netzteil verfügen. (Bitte beachten Sie die Spezifikation für spezifische Anforderungen an die Stromversorgung.)
- Vergewissern Sie sich, dass ein geeigneter vorgeschalteter Schutzschalter vorhanden ist (in der Regel das 1,25-fache des Nennstroms, empfohlen wird ein 40-A-Schutzschalter).
- Die Ladestation verfügt über einen integrierten AC 30mA Typ-A und DC 6mA Fehlerstromschutz. Ein MCB mit geeigneter Nennleistung oder ein 30-mA-Fl-Schutzschalter vom Typ A muss an der Quelle installiert werden (abhängig von der Kabelart und/oder der Route). Je nach Installation kann ein Überspannungsschutz erforderlich sein.
- Verwenden Sie keine Adapter, Umwandlungsadapter oder Verlängerungskabel mit dem Produkt.

EN

SV

DE

FR

ES

IT

Einbauhöhe

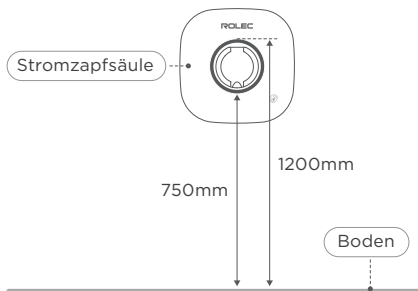

In Übereinstimmung mit BS7671:2018 (IET Wiring Regulations)

Höhe für Zugänglichkeit

Wenn Sie die Spezifikation für das zugängliche Laden von Elektrofahrzeugen erfüllen müssen - PAS 1899:2022

- Maximale Höhe bis zur Mitte des Sockels = 950mm
- Mindesthöhe bis zur Mitte des Sockels = 800mm

Drahtlose Konnektivität



Vergewissern Sie sich, dass der Installationsort über eine Wi-Fi-Abdeckung verfügt und dass der Kunde den Netzwerknamen (SSID) und das Passwort angibt.



Stellen Sie für die Bluetooth-Verbindung sicher, dass sich das Smartphone in der der Ladestation befindet.

Spezifikationen des Eingangskabels

Spezifikation	Beschreibungen
Kabel-Außendurchmesser	10-20mm
Querschnitt des Leiters	6mm ²
Länge des Kabels	Die Auswahl richtet sich nach der tatsächlichen Entfernung, die für die bauseitige Verkabelung erforderlich ist.

Hinweis: Die oben genannten Spezifikationen sind typisch, bitte konsultieren Sie Ihre örtlichen elektrischen Vorschriften für die korrekte Auswahl basierend auf der Umgebung, dem Leitertyp und der Leistung der Stromzapfsäule.

Ankreuzen des Kästchens

Bitte packen Sie das Produkt aus, bevor Sie es installieren, um sicherzustellen, dass es vollständig mit allen Zubehörteilen ist. Sollten Teile fehlen, wenden Sie sich bitte umgehend an den Verkäufer.



Ladestation x1



Handbuch x1



RFID-Karte x2



DLB CT mit 10m Draht x1



TX10 Kopf
Schraubendreher x1



Zugentlastung x2



TX10 Torx Schraube
ST2.9x12mm x4



Dichtungsstopfen x2



Reduzierstück
M25 auf M20 x1



Geteilte
Stopfbuchse x1



Schraubenschlüssel
x1



TX25
Wandschraube
ST5.0x40mm x4



Maueranker
Ø8xØ6x40mm x4

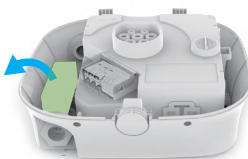
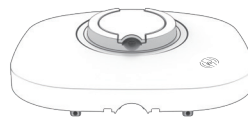

TX10 Torx-Schraube
M3x16mm x2

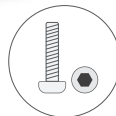

EN

SV

DE

FR

ES

IT

Vorbereiten der Installationswerkzeuge

Während des Installationsvorgangs benötigen Sie möglicherweise die folgenden Hilfsmittel, die Sie bitte im Voraus vorbereiten.

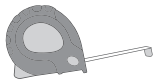

Bandmaß

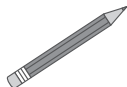

Bleistift



Bohrer



Drahtschneider



Schere



Abisolierzangen

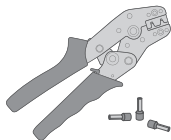

Crimper und Klemme

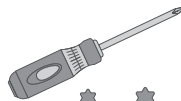

TX10 TX25

Drehmomentschraubendreher



25mm Lochsäge

Hinweis: Die oben aufgeführten Werkzeuge sind nicht in der Verpackung enthalten.

Handhabung der Kabel



Gefahr

Vergewissern Sie sich, dass die Stromzufuhr unterbrochen ist, bevor Sie mit Kabeln hantieren.



Warnung

- Führen Sie Isolationswiderstandstests durch, BEVOR Sie das Kabel an die Stromzapfsäule anschließen. Die hohen Spannungen können empfindliche Bauteile beschädigen.

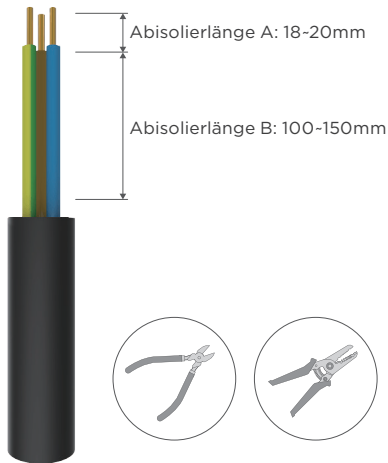

Die Abisolierlänge B hängt von der von Ihnen gewählten Kabeleinführung ab. Das obige Diagramm zeigt einen vom Hersteller empfohlenen Bereich, wählen Sie die optimale Länge entsprechend den individuellen Anforderungen Ihrer Einrichtung.

Anforderungen Ihrer Einrichtung

Option 1: Kabeleinführung an der Unterseite der Stromzapfsäule.

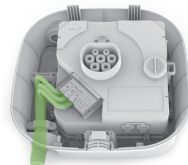

Option 2: Kabeleinführung an der Oberseite der Stromzapfsäule.

Hinweis: Diese Option wird für die Verwendung in Innenräumen empfohlen. Wenn Sie diese Option im Freien verwenden möchten, stellen Sie sicher, dass der Eingang versiegelt und wasserdicht ist.

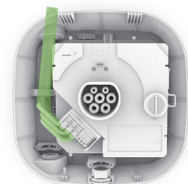

Option 3: Kabeleinführung auf der Rückseite der Stromzapfsäule.

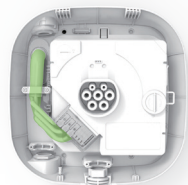

Einrichtung

1 Demontieren Sie die Stromzapsäule

1.1 Entfernen Sie die 2x TX10-Schrauben an der Unterseite des Ladegeräts und nehmen Sie die Frontabdeckung des Ladegeräts ab.

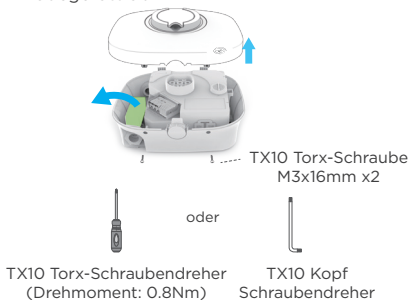

1.2 Schieben Sie das nach oben und lösen Sie es mit Kraft aus Halterung, wie in der Abbildung unten dargestellt.

Hinweis: Zum Herauschieben des Lademoduls ist möglicherweise eine beträchtliche Kraft erforderlich.

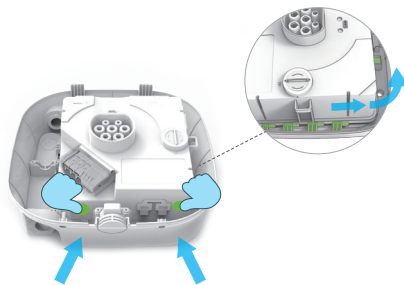

2 Bohren Sie die Löcher in die Wand

2.1 Positionieren Sie die Stromzapsäule an der Wand. Verwenden Sie die Wasserwaage auf der Rückseite der Stromzapsäule, um sicherzustellen, dass sie gerade ist. Markieren Sie die 4 Befestigungslöcher mit einem Bleistift.

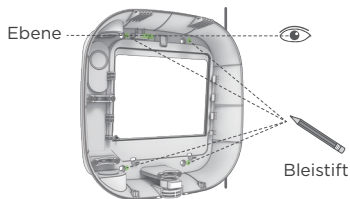

2.2 Bohren Sie an den 4 Markierungen mit einer elektrischen Bohrmaschine 4 Löcher mit einem Durchmesser von 8mm und einer Tiefe von 50mm. Setzen dann die Dübel mit einem Hammer in die Löcher ein.

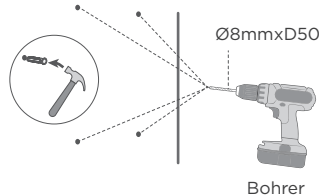

3 Wählen Sie die am besten geeignete Kabeldurchführung und führen Sie das AC-Eingangskabel

3.1 Wählen Sie die für Ihre Anforderungen am besten geeignete Kabeleinführung, entweder von oben, von unten oder von hinten. Schneiden Sie dann den Verschlussstopfen auf den Durchmesser des Kabels zu und führen Sie ihn in die gewählte Einführung ein.

Rückenfütterung

Bohren Sie das Loch mit einer 25mm Lochsäge an der markierten Stelle.

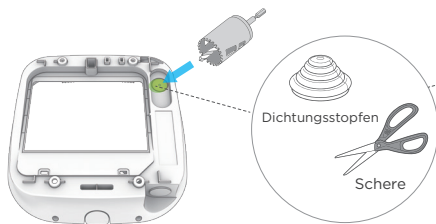

Hinweis: Wenn Sie die M20 SWA Kupferverschraubung für die Kabeleinführung verwenden möchten. Bitte verwenden Sie des Verschlussstopfens das Reduzierstück M25 auf M20 aus dem Zubehör und befestigen Sie es mit einem Schraubenschlüssel.

Fütterung von oben oder unten

Entfernen Sie den wasserdichten Stecker.

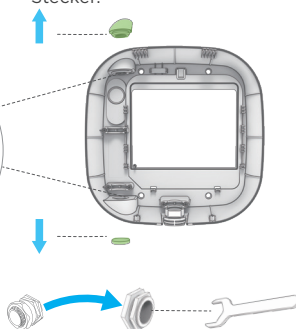

3.2 Führen Sie das AC-Eingangskabel in die abgeschnittene Verschlussstopfenöffnung ein.



EN

SV

DE

FR

ES

IT

4 Befestigen Sie das hintere Gehäuse

4.1 Befestigen Sie die Stromzapfsäule mit den 4 ST5,0x40mm-Schrauben an der zuvor bestätigten Position an der Wand.

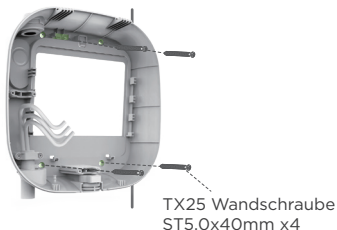

Hinweis: Empfohlenes Installationsdrehmoment 3Nm +/-10% (verschiedene Materialien der Wände haben unterschiedliche Drehmomente), um ein Überdrehen und Reißen des Gehäuses zu vermeiden.

4.2 Vergewissern Sie sich mit Hilfe der Wasserwaage auf der Rückseite des Gehäuses der Stromzapfsäule, dass diese waagrecht montiert wurde.

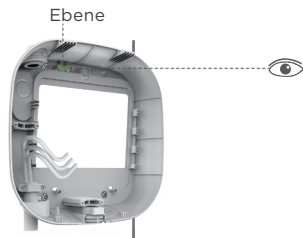

5 Befestigung des Lademodus

5.1 Setzen Sie das Lademodul in das hintere Gehäuse ein, und schieben Sie es leicht nach unten, bis es richtig im Gehäuse eingerastet ist (Sie hören ein Klicken).

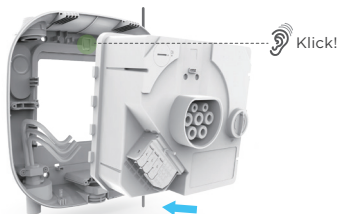

TX10 Torx Schraube
ST2.9x12mm x4

5.2 Schließen Sie das Netzkabel an die Klemmen an und ziehen Sie die Schrauben fest, um die Klemmen zu verpressen.

Hinweis: Für die Verkabelung beachten Sie bitte die Verkabelungsvorschriften.

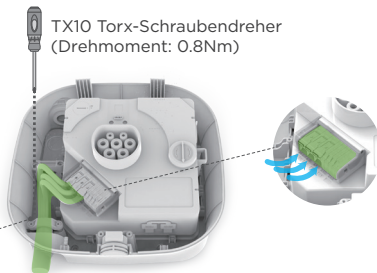

Verkabelung

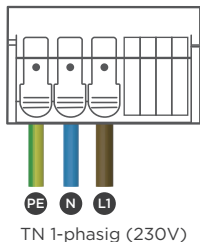

CT- und ETH-Anschluss

ETH & CT/485 mit Kabeleinführungsanzeige



ETH & CT/485
Kabeleinführung

CT-Anschluss
(Anschluss nach
rechts)

Ethernet-Anschluss
(Anschluss auf der
linken Seite)

Hinweis 1: Wenn Sie ein EV Ultra CAT5-Kabel verwenden, stellen Sie sicher, dass die Verbindungen zu DLB: 1 & 2 und Solar: 3 & 6 hergestellt werden.

Hinweis 2: Wenn 2x CTs benötigt werden, ist ein zusätzliches Kit erhältlich.

Produktcode: ACSR5011

Beschreibung: EVO Einphasiges Solar-CT-Klemm-Kit

CT-Richtungsanzeige

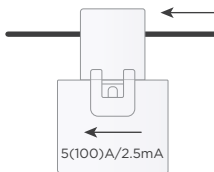

Die Stromwandlerklemme sollte um den Leitungsleiter herum positioniert werden. Der Pfeil auf der Stromzange muss in Richtung des elektrischen Stromflusses zeigen.

Es sollten keine anderen Kabel durch die Stromwandlerklemme geführt werden.

Informationen zur Platzierung der Stromwandlerklemme finden Sie in der Systemübersicht auf Seite 74.

EN

SV

DE

FR

ES

IT

1. Nur Ethernet-Verbindung:

Führen Sie das Ethernet-Kabel gerade von der mittleren unteren Kabeldurchführung ein.

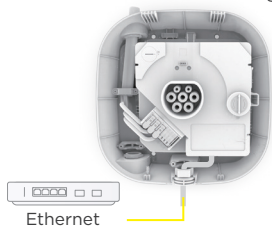

Ethernet

3. Ethernet-Anbindung und Load-Balancing-Stromwandler:

Führen Sie sowohl das Ethernet-als auch das Lastausgleichs-CT-Kabel gerade von der mittleren unteren Kabeldurchführung zum Ethernet-Anschluss (wie durch die gelbe Linie angezeigt) und zum CT-Anschluss (wie durch die gelbe Linie angezeigt) ein.

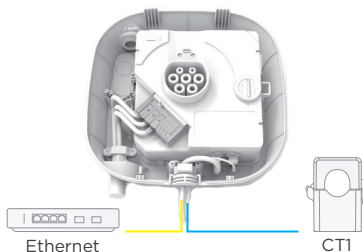

Ethernet

CT1

Hinweis 1: CT1 sollte um das stromführende Kabel zwischen dem Messgerät und der Verbrauchereinheit auf der Netzseite installiert werden.

Falls erforderlich, sollte CT2 um das stromführende Kabel zwischen dem Messgerät und der Verbrauchereinheit auf der Solarseite installiert werden.

Hinweis 2: Bei Verwendung der zentralen unteren Kabeldurchführung ersetzen Sie bitte den Stecker durch die Spaltverschraubung.

2. Nur lastausgleich CT:

Durch die mittlere untere Kabeldurchführung zum rechten RJ45-Anschluss.

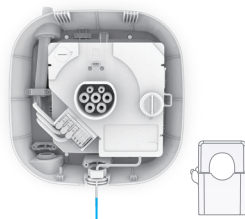

CT1

4. Ethernet-Anschluss und 2 Stromwandler für Lastausgleich und Solar:

- Verwenden Sie die mittlere untere Kabeldurchführung, um die 2 Stromwandler in den 2-Wege-RJ45-Adapter zu führen, wie durch die blauen und grünen Linien angezeigt.
- Schließen Sie den Adapter an den Stromwandleranschluss an, indem Sie ihn wie durch die dunkelgraue Linie angezeigt verlegen.
- Stecken Sie das Ethernet-Kabel gerade in den Ethernet-Anschluss, wie durch die gelbe Linie angezeigt.

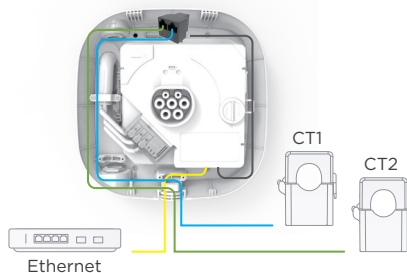

Ethernet

CT1

CT2

6 Befestigen Sie die Frontplatte und schließen Sie die Installation ab.

6.1 Entfernen Sie den Pogo-Pin-Schutzaufkleber auf dem Lademodul.



Vorsicht



Pogo-Pin-Schutzaufkleber

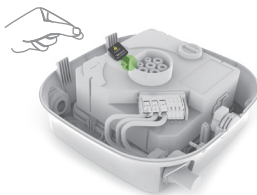

6.2 Setzen Sie die Frontabdeckung auf die Stromzapfsäule.



6.3 Setzen Sie zwei Schrauben in die Löcher an Unterseite der Stromzapfsäule ein, um die Installation abzuschließen.



TX10 Torx-Schraube
M3x16mm x2



TX10 Torx-Schraubendreher
(Drehmoment: 0.8Nm)

oder



TX10 head
Schraubendreher

6 Inbetriebnahme

Anweisungen

Vorbereitungen für die Inbetriebnahme

- Vergewissern Sie sich vor der Inbetriebnahme, dass die Sicherheitseinrichtungen installiert wurden. Dazu gehören unter anderem: Stromkreis Gefahr Achten Sie auf die Gefahr eines Stromschlags. Becher, Leckschutzvorrichtungen und andere Abdichtungs- und Schutzvorkehrungen.
- Vergewissern Sie sich, dass die Stromzapfsäule in strikter Übereinstimmung mit den Anforderungen dieses Dokuments installiert wird.



Gefahr

Achten Sie auf die Gefahr eines Stromschlags.

Schalten Sie den Strom ein

Schließen Sie den Schutzschalter der Stromzapfsäule an Stromnetz an. Die LED-Anzeige leuchtet auf. Wenn die LED-Anzeige nicht aufleuchtet, überprüfen Sie Stromversorgung und den elektrischen Anschluss.

Vorbereiten der Rolec Connect App

Laden Sie die Rolec Connect App bei Google Play oder im Apple App Store herunter und installieren Sie sie.



Erstkonfiguration per App



- 1 Wählen Sie Evo aus der Geräteliste aus und folgen Sie den Anweisungen auf dem Bildschirm, um das Gerät zu konfigurieren.
- 2 Rufen Sie die Seite mit den Einstellungen auf.
- 3 Aktualisieren Sie die Firmware.
- 4 Initiieren Sie einen Ladetest.

Hinweis 1: Vergewissern Sie sich während der Inbetriebnahme der Stromzapfsäule, dass die Bluetooth-Funktion Ihres Mobiltelefons eingeschaltet ist und die App online ist.

Hinweis 2: Wenn Sie die Ladestation über die Rolec Connect App verbinden, geben Sie den PIN-Code ein, den Sie auf dem Lademodul des Geräts oder auf der letzten Seite dieser Anleitung finden. Wenn der Ladepunkt bereits zuvor durch einen anderen müssen Sie auch die Genehmigung der Rolec EVO App des Besitzers der Ladestation.

Hinweis 3: Um ein Firmware-Update durchzuführen, benötigt die Ladestation eine Internetverbindung.

Hinweis 4: Zusätzliche Prüfungen sind gemäß den örtlichen Vorschriften erforderlich.

RCD-Test-Taste mit LED

Um diesen Test durchführen zu können, muss der Tamper über die Rolec Connect App deaktiviert werden.

Öffnen Sie den Deckel des Lademoduls wie unten dargestellt.

Lösen Sie das Auslaufschutzmodul aus, um einen Leckage-Selbsttest durchzuführen, indem Sie auf die Taste tippen, das Testergebnis wird durch die LED-Anzeige angezeigt.

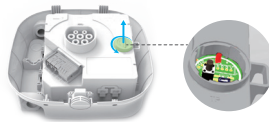

Betriebsanleitung:

- Deaktivieren Sie die Sabotagefunktion in der Rolec Connect App.
- Öffnen Sie die obere Abdeckung.
- Stecken Sie den Ladegerät-Simulator ein und halten Sie das Ladegerät im Lademodus.
- Starten Sie eine Testladung in der Rolec Connect App.
- Öffnen Sie die TP-Abdeckung.
- Drücken Sie die Testtaste, die Testanzeige leuchtet auf.
- Der Ladesimulator trennt den Ausgang vom Ladegerät und die Anzeigelampe erlischt, um anzuzeigen, dass die RCD-Funktion erfolgreich getestet wurde.
- Schließen Sie die TP-Abdeckung.
- Aktivieren Sie die Manipulationsfunktion in der Rolec Connect App.



- Die Deaktivierung der Schutzleitererkennung darf erst dann erfolgen, wenn Sie sich vergewissert haben, dass die Elektroinstallation und die Erdung korrekt angeschlossen sind und dass Unzulänglichkeiten im Netz dazu geführt haben, dass die Stromzapfsäule eine Unregelmäßigkeit festgestellt hat.
- Der DIP-Schalter ist ausschließlich für zukünftige Entwicklungszwecke gedacht und muss nicht justiert werden. Die Veränderung seiner Position kann zu unbeabsichtigten Folgen oder potenziellen Schäden führen.

7 Operation Anweisungen

Scannen Sie hier, um die Schnellstartanleitung für Benutzer anzusehen



bit.ly/EVO-Quick-Start

Für den Betrieb vorbereiten

- Vergewissern Sie sich vor der Inbetriebnahme, dass die Schutzvorrichtung für die Stromzapfsäule installiert ist. Dazu gehören u. a. Schutzschalter, Leckageschutzvorrichtungen und andere wasserdichte und schützende Vorrichtungen.
- Vergewissern Sie sich, dass die Stromzapfsäule in strikter Übereinstimmung mit den Anforderungen dieses Dokuments installiert wird.
- Bei Stromzapfsäulen, die nicht neu sind, muss sichergestellt werden, dass alle erforderlichen Wartungsarbeiten an der Stromzapfsäule wurde bereits durchgeführt.
- Wenn es sich bei dem Bediener um einen handelt, stellen Sie bitte sicher, dass er mit den Anweisungen vertraut ist und Sicherheitsvorkehrungen in diesem Dokument.

Vorbereiten der Roolec EVO-App

Laden Sie die Roolec EVO App aus dem Google Play oder Apple App Store herunter und installieren Sie sie.



Gefahr

Bitte seien Sie vorsichtig mit Stromschlag.

Schalten Sie den Strom ein

Schließen Sie den Schutzschalter der Stromzapfsäule an die Stromversorgung an. Die LED-Anzeige leuchtet auf. Wenn sie nicht aufleuchtet, überprüfen Sie die Stromversorgung und den elektrischen Anschluss.

Wenn die LED-Anzeige einen Fehler anzeigt, befolgen Sie die Tipps zur Fehlersuche in Abschnitt 8 des Handbuchs. Wenn Sie die oben genannten Schritte befolgt haben und das Problem immer noch nicht lösen können, wenden Sie sich an Ihren bevorzugten Elektroinstallateur.

Gerät koppeln

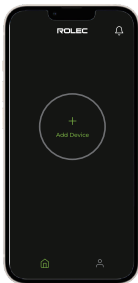

1 Gerät hinzufügen.



2 Scannen Sie den SN-Barcode an der Ladestation oder wählen Sie Bluetooth an der Ladestation aus, um eine Verbindung zum Gerät herzustellen.



Hinweis 1: Wenn Sie die Stromzapfsäule verbinden, stellen Sie sicher, dass die Bluetooth-Funktion Ihres Mobiltelefons eingeschaltet und die App online ist.

Hinweis 2: Steuern Sie Ihren Ladevorgang über die App, einschließlich Stoppen und Starten des Ladevorgangs, Planung des Ladevorgangs, RFID-Authentifizierung und Autostart (je nach Konfiguration).

Hinweis 3: Wenn Ihr Fahrzeug nicht geladen wird, vergewissern Sie sich, dass es ist.

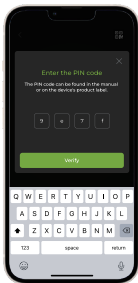

3 Geben Sie den PIN-Code ein, den Sie auf dem Lademodul und auf der letzten Seite dieses Benutzerhandbuchs finden.

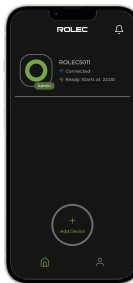

4 Verbindung erfolgreich.



! Vorsicht

Trennen Sie während des Ladevorgangs nicht das Ladekabel von Ihrem Elektrofahrzeug. Dies kann zu Schäden am Stecker des Elektrofahrzeugs führen.

EN

SV

DE

FR

ES

IT

Starten und Beenden einer Ladung

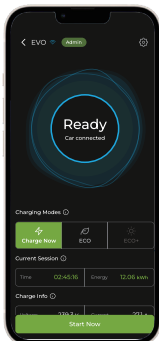

1 Tippen Sie auf die Schaltfläche "Jetzt starten", um den Ladevorgang zu starten. Sie können auch Ladepläne erstellen und verwalten, der Ladevorgang beginnt und endet zu den von Ihnen definierten Zeiten.

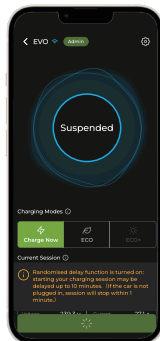

2 Bitte vergewissern Sie sich, dass das Ladekabel an Ihr Fahrzeug angeschlossen ist, bevor der Ladevorgang beginnt. Ist dies nicht der Fall, können Sie Ihr Fahrzeug anschließen und den Ladevorgang innerhalb von 1 Minute starten.

Bitte beachten Sie: Wenn die randomisierte Verzögerung D ist, startet Ihr Ladevorgang kann sich um bis zu 10 Minuten verzögern.



3 Auf dem Hauptbildschirm der App werden Echtzeit-Ladepdaten angezeigt, einschließlich der gelieferten Gesamtenergie, Ladezeit, Ladestrom, Ladespannung usw..

Sie können den durch Tippen auf die Schaltfläche "Laden stoppen" beenden.



4 Wenn der Ladevorgang abgeschlossen ist, werden auf dem Hauptbildschirm der App die insgesamt gelieferte Energie und die Ladezeit angezeigt.

So fügen Sie eine RFID-Karte hinzu



- 1** Es gibt zwei Möglichkeiten, die RFID-Karten hinzuzufügen.
- Durch manuelle Eingabe der Kartenummer.
- ODER
- Durch einfaches Antippen der RFID-Karte an der Stromzapfsäule.

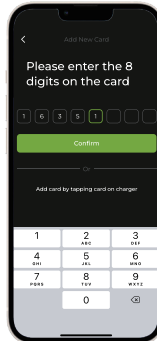

Manuelle Zugabe,

- Die RFID-Kartenummer kann wie hier gezeigt manuell in die App eingegeben werden.
- Tippen Sie auf "Bestätigen", um die RFID-Karte zur App hinzuzufügen.

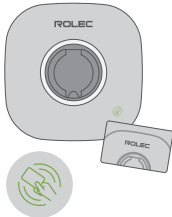

Abhören der Karte,

- Halten Sie die RFID-Karte an das Kartenlesegerät-Symbol Stromzapfsäule.
- Das erfolgreiche Hinzufügen der RFID-Karte wird durch einen Piepton angezeigt

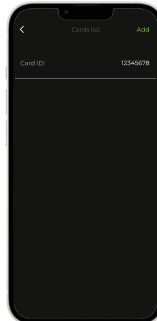

2 Erfolgreiches Pairing,

- Die Kartenummer wird in der App angezeigt, sobald sie erfolgreich gekoppelt wurde.
- Schließen Sie Ihr Fahrzeug nach erfolgreicher Kopplung der RFID-Karte an, um den Ladevorgang zu starten.

8 Fehlersuche

Anweisungen

Tabelle zur Fehlersuche

Artikel	Probleme	Lösungen
1	Überspannung	Prüfen Sie mit dem Multimeter, ob die Spannung am Netz Eingang zu hoch ist. Wenn das Ergebnis größer oder gleich 253V ist, wenden Sie sich an Ihr örtliches Stromversorgungsunternehmen.
2	Unterspannung	Prüfen Sie mit dem Multimeter, ob die Spannung am Stromeingang nicht ausreichend ist. Wenn das Ergebnis kleiner oder gleich 207V ist, wenden Sie sich an Ihr örtliches Stromversorgungsunternehmen.
3	Überhitzung	Prüfen Sie, ob das EV-Ladekabel sicher angeschlossen ist. Prüfen Sie, ob das Eingangskabel und der Stromkreis mit der Stromversorgung übereinstimmen. Stellen Sie sicher, dass die Betriebstemperatur innerhalb des auf Produktetikett angegebenen Bereichs liegt. Wenn die Stromzapfsäule ausreichend abgekühlt ist, wird der Ladevorgang automatisch wieder aufgenommen.
4	Erdungsfehler	Stellen Sie sicher, dass die Stromzapfsäule richtig geerdet ist.
5	Stromausfa	Vergewissern Sie sich, dass der Schutzschalter eingeschaltet ist.

Artikel	Probleme	Lösungen
6	Rest Strom erkannt Problem	Ziehen Sie den Stecker des Fahrzeugs ab und stecken Sie ihn erneut ein. Wenn das bestehen bleibt, wenden Sie sich an den Kundendienst.
7	Bluetooth Kommunikationsfehler	Vergewissern Sie sich, dass Bluetooth auf Ihrem mobilen Gerät aktiviert ist und die Stromzapfsäule eingeschaltet ist. Vergessen Sie die Stromzapfsäule in den Bluetooth-Einstellungen Ihres Mobilgeräts und koppeln Sie die Stromzapfsäule erneut über Bluetooth mit Ihrem Gerät. Wenn das Problem weiterhin besteht, wenden Sie sich an den Kundendienst.
8	Update-Fehler über Bluetooth	Vergewissern Sie sich, dass sich die Stromzapfsäule im Ruhezustand befindet. Stellen Sie sicher, dass die Bluetooth-Verbindung ordnungsgemäß funktioniert. Wenn das Problem weiterhin besteht, wenden Sie sich an den Kundendienst.
9	Internetverbindung fällt aus	Versuchen Sie, ein anderes Gerät mit demselben Internet zu verbinden, und überprüfen Sie, ob die Internetverbindung ordnungsgemäß funktioniert. Wenn das Problem weiterhin besteht, wenden Sie sich an den Kundendienst.

Anweisungen zur Fehlersuche

Sie finden die Fehlerinformationen im Abschnitt "LED-Anzeigen" in Kapitel 2 dieses Handbuchs und können sie zur Identifizierung des Fehlers verwenden.

Sie können die Störungsaufzeichnungen auch in der Rolec EVO App abrufen.

Sie können den Technischen Support von Rolec über die 'Kontaktseite' auf www.rolecserv.com kontaktieren



Wenn Sie den Fehler nicht mit Hilfe der obigen Anweisungen beheben können, wenden Sie sich an Ihren bevorzugten Elektroinstallateur. Versuchen Sie keine Reparaturen, die über den in diesem beschriebenen Umfang hinausgehen. Rolec haftet nicht für Schäden oder Verluste, die durch unsachgemäße Eingriffe unter diesen verursacht werden.

9

Wartung

Vorgeschlagene Inspektion und Prüfung

Es müssen Aufzeichnungen über Inspektion, Prüfung und Wartung geführt werden, die zur Begründung von Garantieansprüchen herangezogen werden können.

Die folgenden Hinweise setzen die regionalen Vorschriften nicht außer Kraft. Bei häufiger oder intensiver Nutzung der Stromzapsäule werden vierteljährliche Inspektionen und Tests empfohlen. Die Betreiber können die Wartungshäufigkeit an das Nutzungsverhalten anpassen, müssen aber mindestens die aktuellen gesetzlichen Anforderungen erfüllen.

1. und 3. Quartal

Äußere visuelle Inspektion:

- Prüfen Sie auf physische Schäden.
- Alle Warnhinweise sind vorhanden und lesbar.
- Die Statusanzeigen funktionieren einwandfrei.
- Überprüfen Sie den Zustand der Ladebuchse, der Kontakte und der Buchsenklappe.
- Vergewissern Sie sich, dass das Kabelschloss funktionsfähig ist.

Interne visuelle Inspektion:

- Prüfen Sie auf physische Schäden.
- Visuelle Inspektion auf Wärmeverschlechterung.
- Keine Fremdkörper oder Verunreinigungen vorhanden. Reinigen Sie das Gehäuse.

2. und 4. Quartal

Äußere visuelle Inspektion:

- Prüfen Sie auf physische Schäden.
- Alle Warnhinweise sind vorhanden und lesbar.
- Die Statusanzeigen funktionieren einwandfrei.
- Überprüfen Sie den Zustand der Ladebuchse, der Kontakte und der Buchsenklappe.
- Vergewissern Sie sich, dass das Kabelschloss funktionsfähig ist.

Interne visuelle Inspektion:

- Prüfen Sie auf physische Schäden.
- Visuelle Inspektion auf Wärmeverschlechterung.
- Keine Fremdkörper oder Verunreinigungen vorhanden

Elektrisch:

- Stellen Sie sicher, dass die Drähte/Klemmen sichersind.
- Spannung und Polarität prüfen.
- Funktion der Schaltanlage prüfen.
- Prüfung der Erdschlusschleifenimpedanz.
- Testen Sie Steckdosen mit einem Lastsimulator.

Reinigen Sie das Gehäuse.

1 A propos de le présent document

Contenu

- Instructions pour l'installation et la mise en service des points de charge.
- Instructions pour l'utilisation de la sécurité du point de charge.
- Informations sur la conformité.
- Inspections et essais suggérés.

Groupe cible

- Opérateurs et installateurs.

L'installation ne doit être effectuée que par personne dûment qualifiée et compétente, conformément à la législation en dans la région géographique de l'installation.

Rolec Services Ltd ne peut être tenu responsable d'une installation incorrecte ou de tout problème découlant d'une installation incorrecte..

Langue

Les instructions originales de ce document sont en anglais (EN-GB). Toutes les autres langues sont des traductions des instructions originales.

Utilisation de ce document

Lors de l'utilisation de ce document, le lecteur doit:

- l'ensemble du document.
- Veillez à bien comprendre toutes les précautions de sécurité énoncées au chapitre 3.
- Installez le produit conformément aux instructions d'installation.
- Reportez-vous à ce document si vous rencontrez des problèmes.

Illustrations

Les illustrations de ce document montrent une configuration typique à titre de référence.

Soutien aux produits

- Les mises à jour de ce manuel seront disponibles sur le site web de Rolec à l'adresse www.rolecserv.com/downloads-ev-charging.
- Vérifiez la date du document et les numéros de version et de révision figurant à la fin du code du document (V01-RO, V01-R2, V02-RO, etc.)
- Pour obtenir de l'aide et des conseils sur l'installation, contactez votre installateur électrique préféré.

EN

SV

DE

FR

ES

IT

Abréviations

AC	Courant alternatif
DC	Courant continu
EMC	Compatibilité électromagnétique
ETH	Ethernet
EV	Véhicule électrique
FIT	Tarif de rachat d'électricité
OCPD	Protocole de point de charge
PE	Terre de protection
RFID	Identification par radiofréquence
NFC	Communication en champ proche
CT	Transformateur de courant

Rolec Services Ltd. est l'éditeur de ce document et détient les droits d'utilisation du texte, des images et de tout le contenu technique qu'il contient. Le contenu fourni par des tiers/organisations partenaires reste la propriété de cette organisation et est utilisé en accord avec le fournisseur. Rolec Services Ltd. veille à ce que le contenu soit aussi précis que possible au moment de la publication. Cependant, aucune garantie d'exactitude ne peut être déduite.

Rolec Services Ltd.
Ralphs Lane
Boston
Lincolnshire
PE20 1QU
Royaume-Uni.

+44 (0) 1205 724754
enquiries@rolecserv.co.uk

Symboles importants



Danger

Le non-respect des instructions peut entraîner des blessures ou la mort.



Avertissement

Le non-respect des instructions peut des blessures.



Attention

Le non-respect des instructions peut entraîner des dommages à la borne de recharge ou aux biens.

2 Produit

vue d'ensemble

Description du produit

Le point de charge offre des solutions de charge intelligentes qui peuvent être adaptées à vos besoins. Il prend en charge la recharge à distance en se connectant à l'internet par Wi-Fi ou Ethernet, et le contrôle à courte portée par Bluetooth.

Utilisation prévue

Le point de charge est destiné à la recharge des VE en courant alternatif à l'intérieur ou à l'extérieur. Pour charger un véhicule, il faut utiliser un câble homologué de type 2 conforme à la norme IEC 62196 ou IEC 62893.

Installation

- Assurez-vous que le point de charge est conforme aux propriétés du réseau électrique et de votre véhicule.
- Le point de charge ne peut être installé que par un électricien agréé et l'installation doit être aux réglementations nationales et locales.
- Suivez les instructions décrites dans ce document pour installer et utiliser le point de charge.

Dimensions

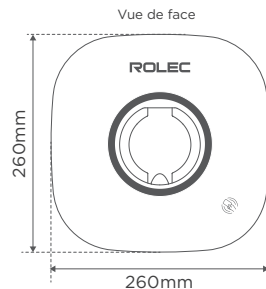

Vue latérale

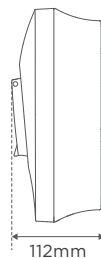

Vue d'ensemble du système

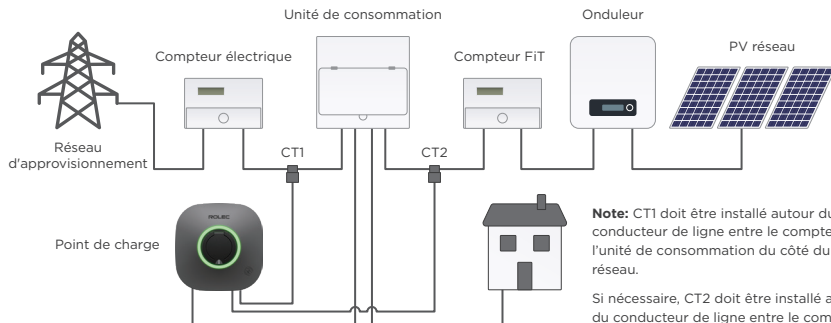

Note: CT1 doit être installé autour du conducteur de ligne entre le compteur et l'unité de consommation du côté du réseau.

Si nécessaire, CT2 doit être installé autour du conducteur de ligne entre le compteur et l'unité de consommation du côté solaire.

Dispositif de détection PME intégré

La sécurité est au cœur de la conception. Il est doté d'un dispositif de détection PME intégré qui garantit votre sécurité et celle de votre véhicule électrique.

Conformément aux dispositions de la norme BS 7671 722.411.4, lorsqu'une ligne PEN est détectée, tous les relais du circuit sont déconnectés afin d'éviter tout choc électrique.

Équilibrage de la charge

RJ45 supplémentaire pour l'équilibrage de la charge (CT1 pour le réseau, CT2 pour le solaire, une paire réservée, une paire RS485).

Vue d'ensemble du point de charge EVO (extérieur)

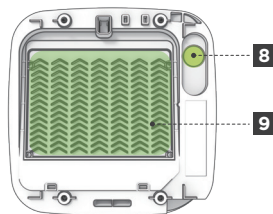
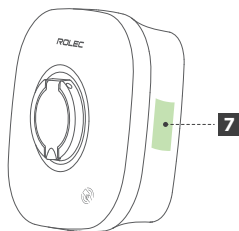
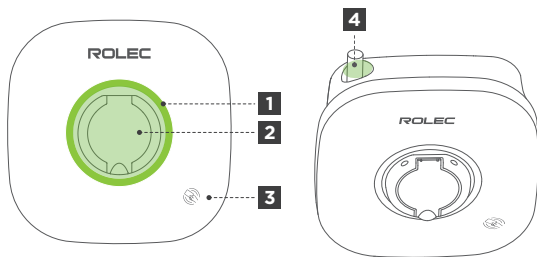

- 1 Indicateur LED
- 2 Prise de sortie
- 3 RFID/NFC
- 4 Entrée de câble supérieure
- 5 Entrée de câble inférieure
- 6 Entrée ETH & CT/485 (facultatif)
- 7 Étiquette du produit
- 8 Entrée de câble arrière
- 9 Dissipateur thermique en aluminium

Note 1: Choisissez l'une des trois entrées en fonction de l'emplacement de votre point de charge. N'enlevez PAS le joint d'étanchéité brancher l'entrée inutilisée.

Vue d'ensemble du point de charge EVO (intérieur)

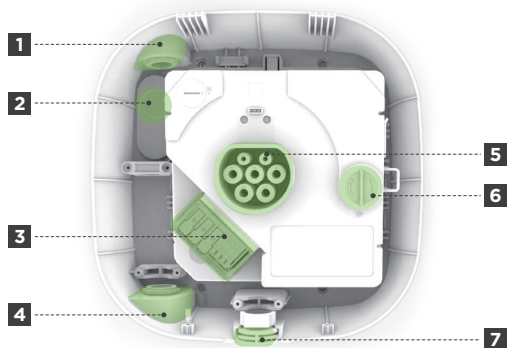

- 1 Entrée de câble par le haut
- 2 Entrée de câble arrière
- 3 Borne de câblage
- 4 Entrée de câble inférieure
- 5 Prise de sortie
- 6 Couverture TP
- 7 Entrée ETH & CT/485 (facultatif)
- 8 Port ETH et CT/485
- 9 Bouton de test RCD avec LED

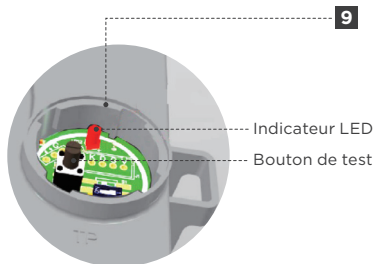
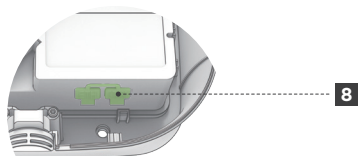

Note 1: Choisissez l'un des trois points d'entrée, en fonction de l'emplacement de votre point de charge. Ne retirez PAS le bouchon d'étanchéité de l'entrée non utilisée.

Spécifications

Code produit	ROLECS011
Sortie de charge	Jusqu'à 7,4kW
Courant de sortie	6-32A (réglable)
Alimentation de l'entrée	32A monophasé 230V AC (±10%) 50/60Hz
Prise en charge du système de mise à la terre	TN
Protocole de charge	Mode 3 (CEI 61851-1)
Type de connexion	Prise de charge de type 2 (IEC 62196) avec verrouillage du servomoteur
Mesure de l'énergie intégrée	>98% de précision
Consommation d'énergie en veille	<5W
Configuration	L'application Rolec Connect
Contrôle de l'utilisateur	Application Rolec EVO (ou tout back-office conforme à la norme OCPP 1.6)
Authentification	Lecteur RFID/NFC, application
Statut de charge	L'anneau LED dynamique indique l'état de charge
Connexion au nuage	Wi-Fi ou Ethernet
Connexion locale	Bluetooth 5 (LE)
OCPP	OCPP 1.6J
Diagnostic à distance	Supporté
Mise à niveau à distance	Supporté
Protection intégrée	AC 30mA Type A et DC 6mA (avec bouton de test) Détection des défauts de la PME
Protection externe requise	Protection contre les surintensités - Un disjoncteur MCB ou un disjoncteur différentiel de type A de 30 mA doit être installé à la source (en fonction du type de câble et/ou de l'itinéraire). Protection contre les surtensions - Peut être nécessaire en fonction de l'installation
Protection électrique	Protection contre les surtensions/sous-tensions, protection contre les surcharges, protection contre les courts-circuits, protection contre les surtensions, protection contre la mise à la terre, protection contre les anomalies CP, protection contre la température.
Catégorie de surtension	III













Spécifications

Classe d'isolation	I
Classement au feu	UL94 V-0
Indice IP	IP54
Résistance aux chocs	IK10
Dimensions	260mm x 260mm x 112mm (L x H x P)
Poids	<3kg
Matériaux	Boîtier - PC - ABS
Type d'installation	Dissipateur thermique - Alliage d'aluminium
Température de fonctionnement	Montage mural/post-montage De -30°C à +50°C
Température de stockage	-40°C à +85°C
Restriction d'altitude	<2000m
Certification	62368-1, CB, UKCA, RoHS













Déclaration de puissance radio

Type de transmission	Fréquence	Puissance de sortie maximale
Bluetooth 5 (LE)	2402-2480MHz	<20dBm
Wi-Fi 6	802.11b/g/n/ax (2.4GHz)	<20dBm
RFID	ISO/IEC 14443 A (Type A, 13,56 MHz)	<6dBuA/m @ 3m













Indicateurs LED

Indicateur LED	Effet de lumière	Description
	Lumière tournante aux couleurs de l'arc-en-ciel pendant 5 secondes	Amorçage
	Lumière orange continue	Programmation
	La lumière bleue clignote	Standby (inactif) - État disponible
	Le voyant rouge clignote	L'authentification de l'utilisateur n'a pas abouti
	Le voyant vert clignote	En attente de connexion - Statut en attente
	Le voyant vert clignote avec la partie supérieure ¼ voyant vert continu	Branchement de la fiche
	Le voyant vert clignote avec la moitié supérieure du voyant vert continu	Délai aléatoire
	Le voyant vert clignote avec la partie supérieure ¾ du voyant vert continu	En attente de la réponse d'EV
	Feu vert continu	Chargement
	Lumière bleue continue	Charge interrompue (EV/EVSE suspendu)
	Feu jaune tournant	Téléchargement de la mise à jour du micrologiciel
	Le voyant jaune clignote	Installation de la mise à jour du micrologiciel
	Clignotement bleu avec supérieur ¼ lumière violette continue	Connexion réussie au réseau

Indicateurs LED

Indicateur LED	Effet de lumière	Description
	Clignotement rouge avec la partie supérieure ¼ lumière violette continue	Déconnecté du réseau
	Clignotement bleu avec la partie supérieure ¼ lumière bleue continue	Bluetooth connecté avec succès
	Clignotement jaune avec la partie supérieure ¼ lumière bleue continue	Bluetooth déconnecté
	Bleu clignote avec supérieur ¼ lumière cyan continue	Gestion de l'énergie connectée avec succès
	Jaune clignote avec la partie supérieure ¼ lumière cyan continue	Gestion de l'énergie déconnectée
	Rouge clignote une fois périodiquement avec la partie supérieure ¼ lumière rouge continue	Communication anormale avec le véhicule électrique
	Rouge clignote deux fois périodiquement avec la partie supérieure ¼ lumière rouge continue	Communication anormale avec le véhicule électrique
	Rouge clignote 3 fois périodiquement avec la partie supérieure ¼ lumière rouge continue	Défaut de surintensité
	Le rouge clignote 4 fois périodiquement avec le haut ¼ lumière rouge continue	Défaut de sous-tension
	Le rouge clignote 5 fois périodiquement avec le haut ¼ lumière rouge continue	Défaut de sous-courant
	Le rouge clignote une fois périodiquement avec la droite ¼ lumière rouge continue	Défaut du relais principal
	Rouge clignote deux fois périodiquement avec la droite ¼ lumière rouge continue	Défaut de surchauffe
	Le rouge clignote 3 fois périodiquement avec la droite ¼ lumière rouge continue	Défaut de fuite

Indicateurs LED

Indicateur LED	Effet de lumière	Description
	Le rouge clignote 4 fois périodiquement avec la droite ¼ lumière rouge continue	Défaut de mise à la terre
	Le rouge clignote 5 fois périodiquement avec la droite ¼ lumière rouge continue	Défaut du dispositif RCD
	Le rouge clignote une fois périodiquement avec le bas ¼ lumière rouge continue	Défaut de communication du compteur
	Le rouge clignote 5 fois périodiquement avec le bas ¼ lumière rouge continue	Défaut de communication RFID
	Le rouge clignote deux fois périodiquement avec la gauche ¼ lumière rouge continue	Défaut du capteur de température
	Le rouge clignote 3 fois périodiquement avec la gauche ¼ lumière rouge continue	Défaut du relais auxiliaire
	Le rouge clignote 4 fois périodiquement avec la gauche ¼ lumière rouge continue	L'alimentation électrique est mal configurée
	Le rouge clignote 5 fois périodiquement avec la gauche ¼ lumière rouge continue	Alimentation de l'équipement o
	Le rouge clignote une fois périodiquement et la moitié supérieure reste allumée en permanence.	Défaut du servo
	Le rouge clignote deux fois périodiquement et la moitié supérieure reste allumée en permanence.	Défaut de surintensité PE
	Le rouge clignote 3 fois périodiquement et la moitié supérieure reste allumée en permanence.	Défaut PME
	Le rouge clignote 4 fois périodiquement et la moitié supérieure reste allumée en permanence.	Avertissement de sabotage
	Le rouge clignote 5 fois périodiquement et la moitié supérieure reste allumée en permanence.	Connexion anormale du connecteur de charge

3 Sécurité

instructions

Instructions générales de sécurité

- Lisez toutes les instructions avant d'utiliser ce produit.
- Les informations fournies dans ce manuel doivent être utilisées **UNIQUEMENT** avec le ROLEC5011.
- Le contenu de ce manuel peut être mis à jour par le fabricant si nécessaire.
- N'utilisez **PAS** l'équipement à d'autres fins que celles pour lesquelles il a été conçu.
- N'essayez **PAS** de réparer ou de modifier l'équipement, sauf instructions spécifiques du fabricant.
- Pour maintenir la sécurité électrique, le boîtier du produit (couvercles d'accès) doit être fixé à son emplacement correct à l'aide des fixations fournies et le joint doit être suffisant pour maintenir l'indice de protection IP du boîtier.
- Les fixations utilisées pour monter le produit sur son lieu de travail doivent être suffisantes pour la tâche à accomplir et le point de montage spécifique.
- L'endommagement du produit peut le rendre dangereux. Le produit doit être isolé électriquement et **NE PAS** être utilisé tant que les mesures correctives appropriées n'ont pas été prises.

- Le point de charge doit être mis à la terre par le biais d'un système de câblage permanent ou d'un conducteur de mise à la terre de l'équipement.
- N'utilisez pas le point de charge s'il est défectueux, fissuré, usé, cassé ou autrement endommagé, ou s'il ne fonctionne pas.
- Couper l'alimentation au niveau du disjoncteur avant d'installer ou de nettoyer le point de charge.
- Ne vaporisez jamais d'eau ou tout autre liquide directement sur le point de charge. Ne vaporisez jamais de liquide sur la prise de charge et veillez à ce que le couvercle de la prise de charge soit fermé lorsqu'elle n'est pas utilisée.
- L'utilisation du point de charge peut affecter ou compromettre le fonctionnement de tout appareil médical ou électronique implantable, tel qu'un stimulateur cardiaque ou un défibrillateur cardio-vasculaire. Consultez le fabricant de votre appareil médical pour connaître les effets possibles.
- Ne touchez pas les bornes d'extrémité du point de charge avec la main ou des objets métalliques pointus tels que des fils, des outils ou des aiguilles.
- Ne pas faire fonctionner le point de charge à des températures en dehors de la plage de fonctionnement de -30°C à +50°C.

Responsabilité

- Rolec ne sera pas responsable des dommages, pertes, coûts ou dépenses encourus en raison non-respect de ce manuel.
- Les opérateurs doivent s'assurer que leur réseau est sécurisé. Rolec n'est pas responsable des dommages ou des pertes causés par des réseaux non sécurisés.

Symboles sur le point de charge



Risque général



Tension dangereuse entraînant un risque d'électrocution



PE



Lisez le manuel de l'utilisateur pour familiariser avec l'appareil.



Déchets d'équipements électriques et électroniques



Marque de certification UKCA



Marque de certification TÜV

RoHS

Marque de certification RoHS



Marque de certification RoHS

Exigences de l'installateur

- Les installateurs doivent lire et comprendre le contenu de ce manuel avant l'installation et/ou l'utilisation du produit.
- L'installation ne doit être effectuée que par une personne dûment qualifiée et compétente, conformément à la législation en vigueur dans la région géographique de l'installation.

Instructions de sécurité pour l'utilisation

Dans les cas suivants, cessez immédiatement d'utiliser le point de charge et contactez le fabricant:

- Le boîtier du point de charge est endommagé.
- Le connecteur de charge est endommagé.
- Le point de charge a été frappé par la foudre.
- Il y a eu un accident ou un incendie au point de charge ou à proximité.
- L'eau a pénétré dans le point de charge.

Élimination des déchets

Rolec Services Ltd est un fabricant enregistré (WEE/AG3499TY) dans le cadre du programme de recyclage des déchets d'équipements électriques et électroniques, ce qui permet à ses produits en fin de vie d'être traités par un prestataire de services local approprié.

EN

SV

DE

FR

ES

IT

4 Produit conformité

Règlements et normes:

- Règlement de 2017 sur les équipements radioélectriques (SI 2017 No. 1206)
- Le règlement de 2012 sur la restriction de l'utilisation de certaines substances dangereuses dans les équipements électriques et électroniques (SI 2012 No. 3032)
- SI 2021/1467
- Réglementation britannique de 2016 sur l'équipement électrique (sécurité)
- IEC 62368-1
- Certification CB
- Certification UKCA
- Certification TÜV
- Certification RoHS

Norme pertinente

LVD	(BS) IEC 61851-1:2019 IEC 62955:2018
	(BS) IEC 61851-21-2:2021 (BS) IEC 61000-6-1:2019 (BS) IEC 61000-6-3:2021 EN 300 328V2.2.2:2019 EN 300 330V2.1.1:2017 EN 301 489-1V2.2.3:2019
RED/EMC	EN 301 489-3 V2.1.1:2019 EN 301 489-17 V3.2.4:2020 EN 301 489-52 V1.2.1:2021 EN301 908-1V15.1.1:2021 EN 301 908-13 V13.1.1 :2019 EN IEC 62311:2020
	IEC 62321-2:2021 IEC 62321-3-1:2013 IEC 62321-4:2013+AMD1:2017 IEC 62321-5:2013 IEC 62321-6:2015 IEC 62321-7-1:2015 IEC 62321-7-2:2017 IEC 62321-8:2017
RoHS	

5 Installation

étapes

Scannez ici pour
regarder le guide
d'installation



bit.ly/EVO-Install

Instructions de pré-installation



Avertissement

L'installation ne doit être effectuée que par une personne dûment qualifiée et compétents pour effectuer les travaux conformément à la législation en vigueur dans le lieu géographique de l'installation.

Spécification du site d'installation

Spécifications	Descriptions
Épaisseur de la paroi	Min. 70mm
Maintien du poids au mur	Veuillez vous référer aux spécifications pour vérifier le poids du produit.
Matériau du mur	Surface plane et sûre sur laquelle le point de charge doit être monté. Le meilleur matériau pour fixer le point de charge est un mur en briques ou en béton.

Code électrique

- Assurez-vous d'avoir une alimentation CA appropriée. (Veuillez vous référer aux spécifications pour les exigences spécifiques en matière d'alimentation.)
- Assurez-vous que vous disposez d'un disjoncteur approprié en amont (en général, il s'agit de 1,25 fois le courant nominal, il est recommandé d'utiliser un disjoncteur de 40A).
- La borne de recharge dispose d'une protection contre les courants résiduels AC 30mA Type-A et DC 6mA intégrée. Un disjoncteur MCB ou un disjoncteur différentiel de type A de 30 mA doit être installé à la source (en fonction du type de câble et/ou de l'itinéraire). Une protection contre les surtensions peut être nécessaire en fonction de l'installation.
- N'utilisez pas d'adaptateurs, d'adaptateurs de conversion ou de rallonges avec le produit.

EN

SV

DE

FR

ES

IT

Hauteur d'installation

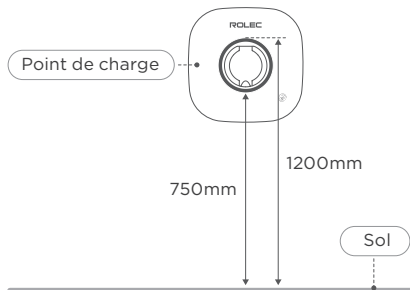

Conformément à la norme BS7671:2018 (IET Wiring Regulations)

Hauteur pour l'accessibilité

S'il s'agit de répondre à la spécification relative à la recharge accessible des véhicules électriques - PAS 1899:2022

- Hauteur maximale au centre de l'embase = 950mm
- Hauteur minimale au centre du socle = 800mm

Connectivité sans fil



Assurez-vous que le lieu d'installation dispose d'une couverture Wi-Fi et que le client fournit le nom du réseau (SSID) et le mot de passe.



Pour la connectivité Bluetooth, assurez-vous que le téléphone intelligent se trouve dans le rayon d'action du point de charge.

Spécifications du câble d'entrée

Spécifications	Descriptions
Diamètre extérieur du câble	10-20mm
Section du conducteur	6mm ²
Longueur du câble	Sélectionné en fonction de la distance réelle requise pour le câblage sur site.

Note: les spécifications ci-dessus sont typiques, veuillez consulter réglementations électriques locales pour une sélection correcte en fonction de l'environnement, du type de conducteur et de la puissance du point de charge.

Cocher la case

Veuillez déballer le produit avant de l'installer afin de vous assurer qu'il est complet avec tous les accessoires. S'il manque des éléments, veuillez contacter le vendeur immédiatement.



Borne de recharge x1



Manuel x1



Carte RFID x2



DLB CT avec fil de 10m x1



Tournevis à tête TX10 x1



Décharge de traction x2



TX10 Vis Torx ST2.9x12mm x4



Bouchon d'étanchéité x2



Réducteur M25 à M20 x1



Presse-étoupe à fente x1



Clé à molette x1



TX25 Vis murale ST5.0x40mm x4



Ancre mural Ø8xØ6x40mm x4

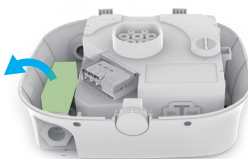
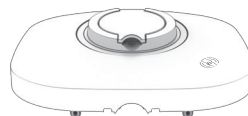

TX10 Vis Torx M3x16mm x2

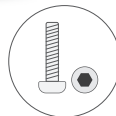

EN

SV

DE

FR

ES

IT

Préparation des outils d'installation

Au cours du processus d'installation, il se peut que vous deviez utiliser les outils suivants, veuillez les préparer à l'avance.

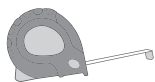

Ruban à mesurer

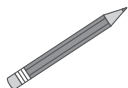

Crayon



Perceuse



Pince coupante



Ciseaux



Pince à dénuder

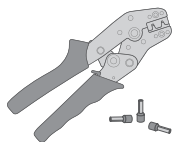

Sertisseuse et borne

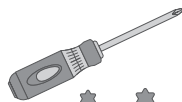

TX10 TX25

Tournevis dynamométrique



Scie cloche de 25mm

Note: Les outils énumérés ci-dessus ne sont pas inclus dans l'emballage.

Traitement des câbles



Danger

Assurez-vous que l'alimentation électrique est isolée avant de manipuler les câbles.



Avertissement

Effectuez des tests de résistance d'isolation AVANT de connecter le câble au point de charge. Les tensions élevées peuvent endommager les composants sensibles.

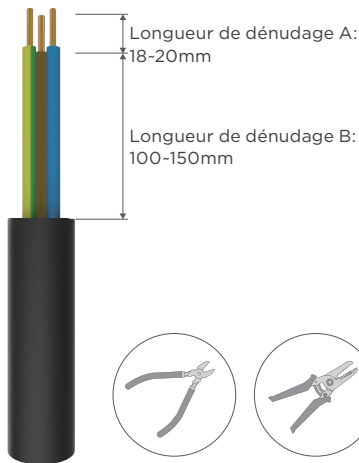

La longueur de dénudage B dépend de l'entrée de câble choisie. Le diagramme ci-dessus montre une gamme recommandée par le fabricant, choisissez la longueur optimale en fonction des exigences individuelles de votre installation.

Options d'entrée de câble pour l'entrée AC

Option 1: Entrée de câble au bas du point de charge.

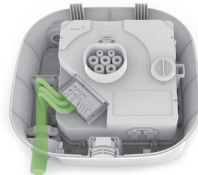

Option 2: Entrée de câble sur le dessus du point de charge.

Note: Cette option est recommandée pour une utilisation à l'intérieur. Si vous souhaitez utiliser cette option à l'extérieur, assurez-vous que l'entrée est scellée et étanche.

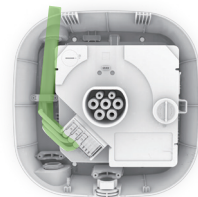

Option 3: Entrée de câble à l'arrière du point de charge.

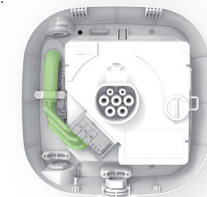

EN

SV

DE

FR

ES

IT

Installation

1 Démontage du point de charge

1.1 Retirez les deux vis TX10 situées sous le chargeur et retirez le couvercle avant du chargeur.

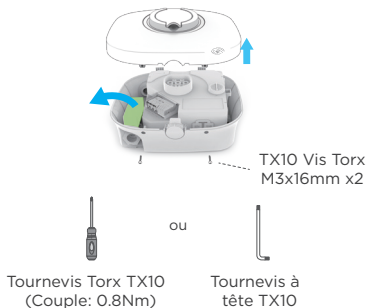

2 Drill the holes in the wall

2.1 Position the chargepoint on the wall, using the level on the back of the chargepoint to make sure it is straight. Mark the 4 mounting holes with a pencil.

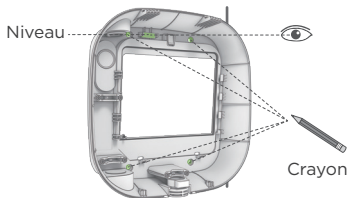

1.2 Faites glisser le module de chargement vers le haut et sortez le module de chargement avec force pour le détacher de l'attache, comme indiqué dans la figure ci-dessous.

Note: une force de glissement considérable peut être nécessaire pour glisser le module de chargement.

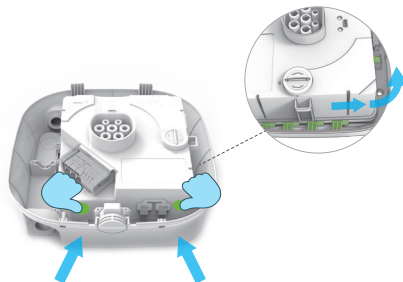

2.2 En utilisant les 4 marques que vous venez de faire, utilisez une perceuse électrique pour percer 4 trous de 8mm de diamètre et de 50mm de profondeur. Utilisez ensuite un marteau pour installer les chevilles dans les trous.

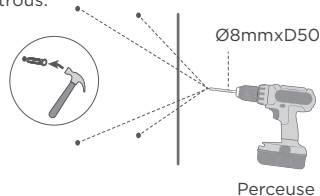

3 Choisissez l'entrée de câble la plus appropriée et acheminez le câble d'entrée CA.

3.1 Choisissez l'entrée de câble la plus adaptée à vos besoins, soit par le haut, soit par le bas, soit par l'arrière. Coupez ensuite le bouchon d'étanchéité pour qu'il corresponde au diamètre du câble et introduisez-le dans l'entrée choisie.

Alimentation du dos

Percez le trou avec une scie cloche de 25mm à l'endroit marqué.

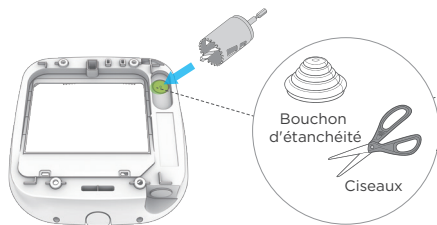

Note: Si vous souhaitez utiliser le presse-étoupe en cuivre M20 SWA pour l'alimentation du câble, veuillez utiliser le réducteur M20 à M20 dans les accessoires à la place du bouchon d'étanchéité. Veuillez utiliser le réducteur M25 à M20 dans les accessoires au lieu du bouchon d'étanchéité, puis utilisez une clé pour le fixer.

Alimentation par le haut ou par le bas

Retirer le bouchon étanche.

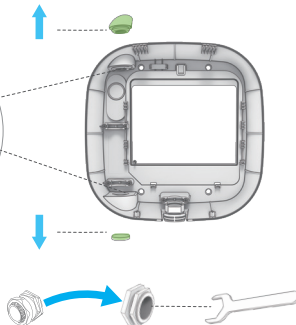

3.2 Introduire le câble d'entrée CA dans l'entrée de la fiche d'étanchéité découpée.



EN

SV

DE

FR

ES

IT

4 Fixer le boîtier arrière

4.1 Utilisez les 4 vis ST5.0x40mm incluses dans l'emballage pour fixer le point de charge à la position pré-confirmée sur le mur.



Note: Couple d'installation suggéré 3Nm+/-10% (différents matériaux des murs ont des couples différents), pour éviter de trop serrer et de fissurer le boîtier.

4.2 À l'aide du niveau situé à l'arrière du boîtier du point de charge, assurez-vous qu'il a été monté horizontalement.

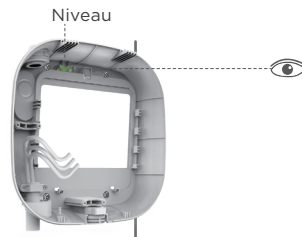

5 Fixer le module de charge

5.1 Insérez le module de charge dans le boîtier arrière et faites-le glisser légèrement vers le bas jusqu'à ce qu'il correctement verrouillé dans le boîtier (vous entendrez un clic).

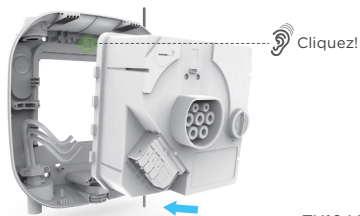

5.2 Connecter le câble d'alimentation aux bornes et serrer les vis pour serrer les bornes.

Note: Pour le câblage, veuillez vous référer aux exigences en la matière.

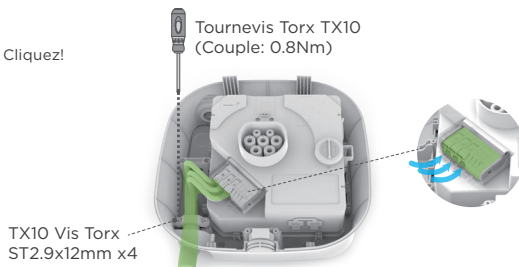

Câblage

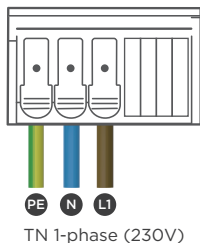

Connexion CT et ETH

ETH & CT/485 indiquant l'entrée de câble

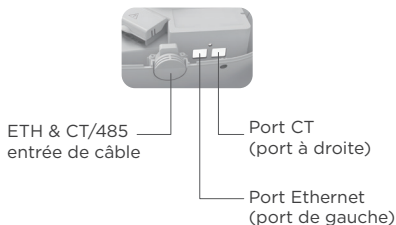

Note 1: Si vous utilisez un câble EV Ultra CAT5, assurez-vous que les connexions sont effectuées à DLB : 1 et 2 et à l'énergie solaire : 3 et 6.

Note 2: Si 2x TC sont nécessaires, un kit supplémentaire est disponible.

Code de produit: ACSR5011

Description: Kit de pince solaire monophasé EVO

Indication de la direction du TC

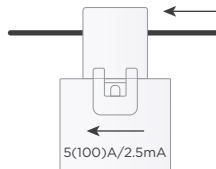

La pince TC doit être positionnée autour du conducteur de ligne. La flèche indiquée sur la pince TC doit pointer dans le sens du flux de courant électrique.

Aucun autre câble ne doit passer à travers la pince CT.

Reportez-vous à l'illustration de présentation du système à la page 108 pour l'emplacement de la pince TC.

EN

SV

DE

FR

ES

IT

1. Connexion Ethernet uniquement:

Introduire le câble Ethernet en ligne droite à partir de l'entrée de câble centrale inférieure.

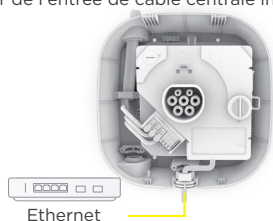

Ethernet

3. Connexion Ethernet et équilibrage de charge CT:

Introduisez le câble Ethernet et le câble CT d'équilibrage de charge directement à partir de l'entrée de câble inférieure centrale vers le port Ethernet (comme indiqué par la ligne jaune) et le port CT (comme indiqué par la ligne bleue).

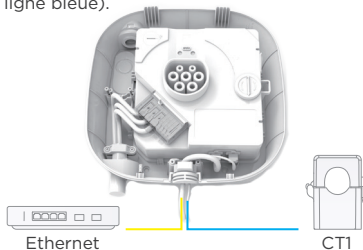

Ethernet

CT1

Note 1: CT1 doit être installé autour du câble sous tension entre compteur et l'unité de consommation du côté du réseau.

Si nécessaire, CT2 doit être installé autour du câble sous tension entre le compteur et l'unité de consommation du côté solaire.

Note 2: Lors de l'utilisation de l'entrée de câble inférieure centrale, veuillez remplacer la fiche par le presse-étoupe fendu.

2. Équilibrage de la charge CT uniquement:

Par l'entrée du câble inférieur central vers le port RJ45 droit.

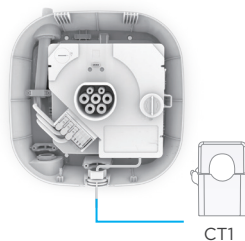

CT1

4. Connexion Ethernet et 2 TC pour l'équilibrage de charge et l'énergie solaire:

- Utilisez l'entrée de câble centrale inférieure pour acheminer les 2 CT dans l'adaptateur RJ45 bidirectionnel, comme indiqué par les lignes bleue et verte.
- Connecter l'adaptateur au port CT en l'acheminant comme indiqué par la ligne gris foncé.
- Introduisez le câble Ethernet directement dans le port Ethernet, comme indiqué par la ligne jaune.

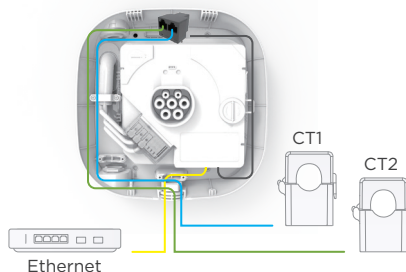

Ethernet

CT1

CT2

6 Fixer le panneau avant et terminer l'installation

6.1 Retirer l'autocollant de protection de la broche Pogo sur le module de charge.



Autocollant de protection pour les broches de pogo

6.2 Placez le couvercle avant sur le point de charge.

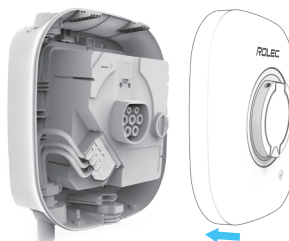

6.3 Insérez deux vis dans les trous situés sous le point de charge pour terminer l'installation.

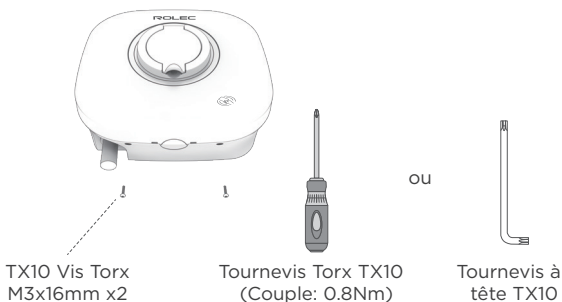

EN

SV

DE

FR

ES

IT

6 Mise en service

instructions

Préparer la mise en service

- Avant la mise en service, assurez-vous que les dispositifs de sécurité ont été installés. Il s'agit notamment des éléments suivants: circuit béchers, dispositifs de protection contre les fuites et autres mesures d'étanchéité et de protection.
- Veillez à ce que le point de charge soit installé en stricte conformité avec les exigences du présent document.



Attention aux risques d'électrocution.

Mise sous tension

Connecter le disjoncteur du point de charge à l'alimentation électrique. L'indicateur LED s'. Si le voyant ne s'allume pas, vérifiez l'alimentation et la connexion électrique.

Préparation de l'application Roolec Connect

Téléchargez et installez l'application Roolec Connect sur Google Play ou l'App Store d'Apple.



Configuration initiale par application



- 1 Sélectionner Evo dans la liste des appareils et suivre les instructions à l'écran pour la configuration.
- 2 Accédez à la page des paramètres.
- 3 Mettre à jour le micrologiciel.
- 4 Lancer un test de charge.

Note 1: Pendant la mise en service du point de charge, assurez-vous que la fonction Bluetooth de votre téléphone portable est activée et que l'application est en ligne.

Note 2: Lorsque vous connectez la borne de recharge via l'application Rolec Connect, saisissez le code PIN qui se trouve sur le module de charge de l'appareil ou sur la dernière page de ce manuel. Si la borne de recharge a déjà été liée par une autre partie, vous devrez également obtenir l'autorisation de l'application Rolec EVO du propriétaire de la borne de charge.

Note 3: Pour effectuer une mise à jour du micrologiciel, la borne de recharge nécessite une connexion Internet.

Note 4: Des tests supplémentaires sont requis en fonction des réglementations locales.

Bouton de test RCD avec LED

Pour effectuer ce test, le sabotage doit être désactivé via l'application Rolec Connect.

Ouvrez le couvercle du module de charge comme indiqué ci-dessous.

Déclenchez le module de protection contre les fuites pour effectuer un auto-test de fuite en appuyant sur le bouton, le résultat du test sera affiché par l'indicateur LED.

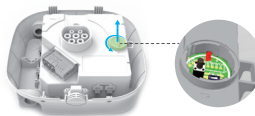

Instructions d'utilisation:

- Désactivez la fonction d'autoprotection à partir de l'application Rolec Connect.
- Ouvrez le couvercle supérieur.
- Branchez le simulateur de chargeur et maintenez le chargeur en mode charge.
- Lancez un test de charge dans l'application Rolec Connect App.
- Ouvrez le couvercle du TP.
- Appuyez sur le bouton de test, l'indicateur de test s'allume.
- Le simulateur de charge déconnectera la sortie du chargeur et le voyant s'éteindra pour indiquer que la fonction RCD a été testée avec succès.
- Fermez le couvercle du TP.
- Activez la fonction d'autoprotection dans l'application Rolec Connect.
- La désactivation de la détection du conducteur de terre ne peut être utilisée que lorsque vous avez confirmé que l'installation électrique et la mise à la terre ont été correctement connectées et que des insuffisances dans le réseau ont conduit le point de charge à détecter une irrégularité.
- Le commutateur DIP est destiné uniquement à des fins de développement futur et ne doit pas être réglé. La modification de sa position peut entraîner des conséquences imprévues ou des dommages potentiels.



7

Fonctionnement instructions

Scannez ici pour regarder
le guide de démarrage
rapide de l'utilisatrice



bit.ly/EVO-Quick-Start

Préparer l'opération

- Avant la mise en service, assurez-vous que le dispositif de protection du point de charge est installé. Il s'agit notamment des éléments suivants, sans que cette liste soit exhaustive: disjoncteurs, dispositifs de protection contre les fuites et autres dispositifs étanches et de protection.
- Veillez à ce que le point de charge soit installé en stricte conformité avec les exigences du présent document.
- Pour les points de charge qui ne sont pas neufs, il faut s'assurer que les travaux d'entretien du le point de charge a été réalisé.
- Si l'opérateur est un tiers, assurez-vous qu'il connaît les instructions et les précautions de sécurité énoncées dans ce document.

Préparation de l'application Rolec EVO

Téléchargez et installez l'application Rolec EVO sur Google Play ou Apple App Store.



Veillez faire attention aux
chocs électriques.

Mettre l'appareil sous tension

Branchez le disjoncteur du point de charge sur l'alimentation électrique. L'indicateur LED s'allume. S'il ne s'allume pas, vérifiez l'alimentation et la connexion électrique.

Si l'indicateur LED affiche une erreur, suivez les conseils de dépannage de la section 8 du manuel. Si vous avez suivi les étapes ci-dessus et que vous ne parvenez toujours pas à résoudre le problème, contactez votre installateur électrique préféré.

Appairage des appareils



1 Ajouter un appareil.

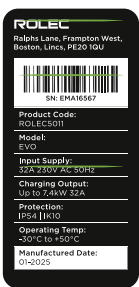

2 Scannez le code-barres SN sur la borne de recharge ou sélectionnez le Bluetooth de la borne de recharge pour vous connecter à l'appareil.



3 Entrez le code PIN qui se trouve sur le module de charge et sur la dernière page de ce manuel d'utilisation.

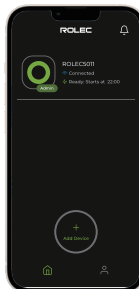

4 Connexion réussie.

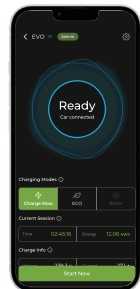

Note 1: Lorsque vous connectez le point de charge, assurez-vous que la fonction Bluetooth de votre téléphone portable est activée et que l'application est en ligne.

Note 2: Contrôlez votre charge à partir de l'application, y compris l'arrêt et le démarrage de la charge, la programmation de la charge, l'authentification RFID et le démarrage automatique (en fonction de votre configuration).

Note 3: Si votre véhicule ne se recharge pas, assurez-vous qu'il est allumé.



Attention

Pendant la session de charge, ne débranchez pas le câble de charge de votre VE. Cela pourrait endommager le connecteur du VE.

Comment démarrer et arrêter une charge

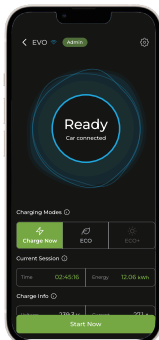

- 1** Appuyez sur le bouton « Démarrer maintenant » pour commencer la charge. Vous pouvez également créer et gérer des horaires de charge, la charge commencera et s'arrêtera aux heures que vous définissez.

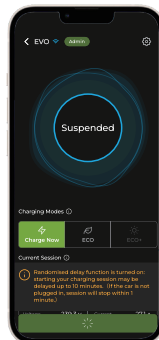

- 2** Assurez-vous que le câble de charge est connecté à votre véhicule avant de commencer la charge. Si ce n'est pas le cas, vous pouvez brancher votre véhicule et commencer la charge dans la minute qui suit.

Note: Si le délai aléatoire est, le démarrage de votre session de chargement peut être retardée de 10 minutes.

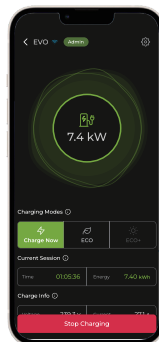

- 3** The main screen of the App will display realtime charging data, including total energy delivered, charging time, charging current, charging voltage, etc...

You can tap the "Stop charging" button to stop charging.



- 4** Lorsque la charge est terminée, l'écran principal de l'application affiche l'énergie totale fournie et le temps de charge.

Comment ajouter une carte RFID



1 Il y a deux façons d'ajouter les cartes RFID.

- En introduisant manuellement le numéro de la carte.

OU

- Il suffit d'apposer la carte RFID sur le point de charge.

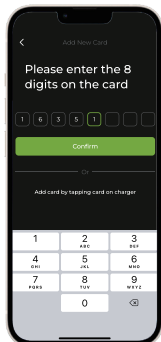

Ajout manuel,

- Le numéro de la carte RFID peut être saisi manuellement dans l'application, comme indiqué ici.
- Tapez sur "confirmer" pour ajouter la carte RFID à l'application.

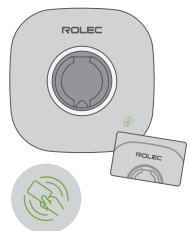

L'écrasement de la carte,

- Tenez la carte RFID contre l'icône du lecteur de cartes du chargeur sur le point de charge.
- Un signal sonore indique que l'ajout de carte RFID a été effectué avec succès.



2 Appairage réussi,

- Le numéro de la carte s'affiche sur l'application une fois que l'appairage a réussi.
- Branchez votre VE après avoir réussi à appairer la carte RFID pour démarrer la session de charge.

8 Dépannage

instructions

Tableau de dépannage

Objet	Problèmes	Solutions
1	Surtension	A l'aide du multimètre, vérifiez si la tension de l'alimentation est correcte est trop élevée. Si le résultat est supérieur ou égal à 253V, contactez votre compagnie locale de distribution d'électricité.
2	Sous-tension	Utilisez le multimètre pour vérifier si la tension sur l'entrée d'alimentation n'est pas suffisante. Si le résultat est inférieur ou égal à 207V, contactez votre compagnie locale de distribution d'électricité.
3	Surchauffe	Vérifiez que le câble de charge du véhicule électrique est bien branché. Vérifier que le câble d'entrée et le circuit sont conformes à l'alimentation électrique. Assurez-vous que la température de fonctionnement se situe dans la plage spécifiée sur l'étiquette du produit. Lorsque le point de charge a suffisamment refroidi, le chargement recommence automatiquement.
4	Défaut de mise à la terre	Assurez-vous que le point de charge est correctement mis à la terre.
5	Panne de courant	Vérifier que l'interrupteur du disjoncteur est enclenché.

Objet	Problèmes	Solutions
6	Résiduel courant détecté	Débranchez le véhicule et rebranchez-le. Si le problème persiste, contactez le service clientèle.
7	Bluetooth échec de la communication	Assurez-vous que le Bluetooth est activé sur votre appareil mobile et que le point de charge est sous tension. Oubliez le point de charge dans les paramètres Bluetooth de votre appareil mobile et apparez à nouveau le point de charge à votre appareil via Bluetooth. Si le problème persiste, contactez le service clientèle.
8	Échec de la mise à jour via Bluetooth	Assurez-vous que le point de charge est au repos. Assurez-vous que la connexion Bluetooth fonctionne correctement. Si le problème persiste, contactez le service clientèle.
9	Échec de la connexion à l'internet	Essayez de connecter un autre appareil au même réseau Internet, en vérifiant que la connexion Internet fonctionne correctement. Si le problème persiste, contactez le service clientèle.

Instructions de dépannage

Vous pouvez trouver des informations sur les défauts dans la section "Indicateurs LED" du chapitre 2 de ce manuel et les utiliser pour identifier le défaut.

Vous pouvez également accéder aux enregistrements de défauts dans l'application Rolec EVO.

Vous pouvez contacter le support technique de Rolec via la "page de contact" à l'adresse www.rolecserv.com.



Avertissement

Si vous ne parvenez pas à résoudre le problème en suivant les instructions ci-dessus, contactez votre installateur électrique préféré. N'essayez pas de faire des réparations au-delà de ce qui est décrit dans ce document. Rolec ne sera pas responsable des dommages ou des pertes causés par des opérations incorrectes dans ces conditions.

9

Maintenance inspection et essais suggérés

Un registre des inspections, des essais et de l'entretien doit être tenu et peut être exigé à l'appui des demandes de garantie.

Les conseils suivants ne prévalent pas sur les réglementations régionales. Une inspection et un test trimestriels sont recommandés en cas d'utilisation fréquente ou intensive du point de charge. Les opérateurs peuvent ajuster la fréquence de l'entretien en fonction des schémas d'utilisation, mais ils doivent au minimum respecter les exigences réglementaires en vigueur.

1er et 3ème trimestre

Inspection visuelle externe:

- Vérifier qu'il n'y a pas de dommages physiques.
- Toutes les étiquettes d'avertissement sont présentes et lisibles.
- Les indicateurs d'état fonctionnent correctement.
- Vérifier l'état de la prise de charge, des contacts et du clapet de la prise.
- Assurez-vous que la serrure à câble est opérationnelle.

Inspection visuelle interne:

- Vérifier qu'il n'y a pas de dommages physiques.
- Inspection visuelle pour détecter toute dégradation due à la chaleur.
- Aucun corps étranger ou contamination n'est présent.

Nettoyer l'enceinte.

2ème et 4ème trimestre

Inspection visuelle externe:

- Vérifier qu'il n'y a pas de dommages physiques.
- Toutes les étiquettes d'avertissement sont présentes et lisibles.
- Les indicateurs d'état fonctionnent correctement.
- Vérifier l'état de la prise de charge, des contacts et du clapet de la prise.
- Assurez-vous que la serrure à câble est opérationnelle.

Inspection visuelle interne:

- Vérifier qu'il n'y a pas de dommages physiques.
- Inspection visuelle pour détecter toute dégradation due à la chaleur.
- Aucun corps étranger ou contamination n'est présent.

Électricité:

- S'assurer que les fils/terminaux sont bien fixés.
- Vérifier la tension et la polarité.
- Vérifier le fonctionnement de l'appareillage électrique.
- Tester l'impédance de la boucle de défaut de terre.
- Testez les prises de courant à l'aide d'un simulateur de charge.

Nettoyer le boîtier.

1 Acerca de este documento

Contenido

- Instrucciones de instalación y puesta en marcha del punto de carga.
- Instrucciones de uso del punto de carga de seguridad.
- Información sobre el cumplimiento.
- Inspección y pruebas sugeridas.

Grupo destinatario

- Operarios e instaladores.

La instalación sólo debe ser realizada por persona debidamente cualificada y competente para, de conformidad con la legislación vigente aplicable en la región geográfica de la instalación.

Rolec Services Ltd no puede aceptar ninguna responsabilidad por una instalación incorrecta o cualquier problema derivado de una instalación incorrecta.

Idioma

Las instrucciones originales de este documento están en inglés (EN-GB). Todos los demás idiomas son traducciones de las instrucciones originales.

Utilización de este documento

Al utilizar este documento, el lector debe:

- Conozca la estructura y el contenido de todo el documento.
- Preste especial atención a todas las precauciones de seguridad que figuran en el capítulo 3.
- Instale el producto siguiendo las instrucciones de instalación.
- Consulte este documento si tiene algún problema encontrados.

Ilustraciones

Las ilustraciones de este documento muestran una configuración típica como referencia.

Asistencia sobre productos

- Las actualizaciones de este manual estarán disponibles en el sitio web de Rolec en www.rolecserv.com/downloads-ev-charging.
- Compruebe la fecha del documento y el número de versión y revisión que figura al final código del documento (V01-R0, V01-R2, V02-R0, etc.).
- Para obtener ayuda y asesoramiento sobre la instalación, póngase en contacto con su instalador eléctrico preferido.

EN

SV

DE

FR

ES

IT

Abreviaturas

AC	Corriente alterna
DC	Corriente continua
EMC	Compatibilidad electromagnética
ETH	Ethernet
EV	Vehículo eléctrico
FIT	Tarifa de alimentación
OCPD	Protocolo de punto de carga
PE	Tierra de protección
RFID	Identificación por radiofrecuencia
NFC	Comunicación de campo cercano
CT	Transformador de corriente

Rolec Services Ltd. es el editor de este documento y posee los derechos de uso del texto, las imágenes y todo el contenido técnico que contiene. El contenido suministrado por terceros/organizaciones asociadas sigue siendo propiedad de dicha organización y se utiliza previo acuerdo con el proveedor. Rolec Services Ltd. se esfuerza por garantizar que el contenido sea lo más preciso posible en el momento de su publicación. Sin embargo, no debe inferirse ninguna garantía de exactitud.

Rolec Services Ltd.
Ralphs Lane
Boston
Lincolnshire
PE20 1QU
Reino Unido.

+44 (0) 1205 724754
enquiries@rolecserv.co.uk

Símbolos importantes



Peligro

El incumplimiento de las instrucciones puede provocar lesiones o la muerte.



Advertencia

El incumplimiento de las instrucciones puede provocar lesiones.



Precaución

Incumplimiento instrucciones puede provocar daños en el punto de carga o en la propiedad.

2 Producto

visión general

Descripción del producto

El punto de carga ofrece soluciones de carga inteligentes que pueden ajustarse a tus necesidades. Admite carga remota mediante conexión a Internet por Wi-Fi o Ethernet, y control de corto alcance por Bluetooth.

Uso previsto

El punto de carga está diseñado para la carga de vehículos eléctricos de corriente alterna en interiores o exteriores. Para cargar un vehículo, debe utilizarse un cable homologado de Tipo 2 según la norma IEC 62196 o IEC 62893.

Instalación

- Asegúrese de que el punto de carga cumple con las propiedades de la red eléctrica y de su vehículo.
- El punto de carga sólo puede ser instalado por un electricista autorizado y la instalación debe ser a la normativa nacional y local.
- Siga las instrucciones descritas en este para instalar y utilizar el punto de carga.

Dimensiones

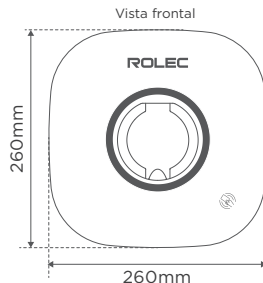

Vista lateral

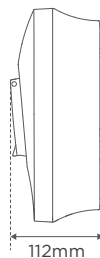

EN

SV

DE

FR

ES

IT

Visión general del sistema

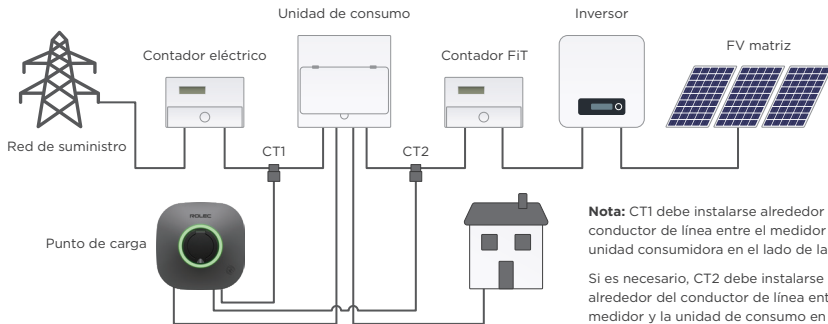

Nota: CT1 debe instalarse alrededor del conductor de línea entre el medidor y la unidad consumidora en el lado de la red.

Si es necesario, CT2 debe instalarse alrededor del conductor de línea entre el medidor y la unidad de consumo en el lado solar.

Dispositivo integrado de detección de PME

La seguridad está en el centro del diseño. Incorpora un dispositivo de detección PME integrado para garantizar su seguridad y la de su VE. Siguiendo las disposiciones pertinentes de la norma BS 7671 722.411.4, una vez que se detecta una línea PEN rota, todos los relés del circuito se desconectan para evitar descargas eléctricas.

Equilibrio de la carga

RJ45 adicional para equilibrio de carga (CT1 para Grid, CT2 para Solar, un par reservado, un par RS485).

Vista general del punto de recarga EVO (exterior)

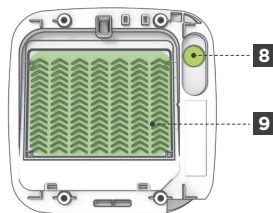
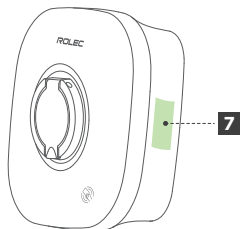
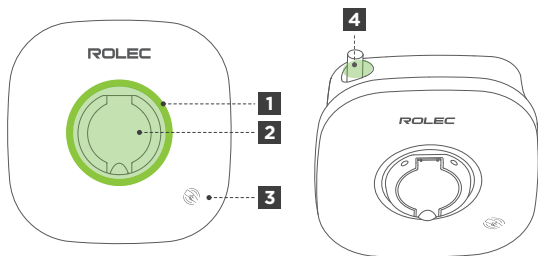

- 1 Indicador LED
- 2 Toma de salida
- 3 RFID/NFC
- 4 Entrada de cables superior
- 5 Entrada de cable inferior
- 6 Entrada ETH & CT/485
(opcional)
- 7 Etiqueta del producto
- 8 Entrada de cable posterior
- 9 Disipador térmico de aluminio

Nota 1: Elija cualquiera de las tres entradas puntos, dependiendo de la colocación de su punto de carga. NO retire el precinto conecte la entrada no utilizada.

EN

SV

DE

FR

ES

IT

Vista general del punto de recarga EVO (interior)

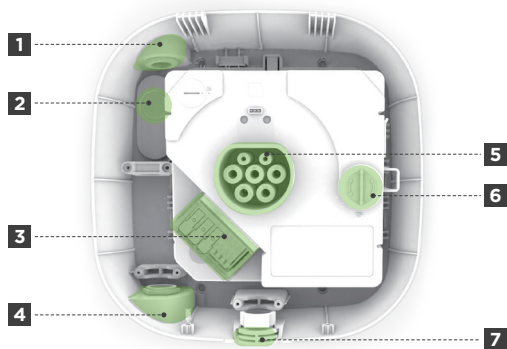

- 1 Entrada de cable superior
- 2 Entrada de cables trasera
- 3 Terminal de cableado
- 4 Entrada de cable inferior
- 5 Toma de salida
- 6 Portada TP
- 7 Entrada ETH & CT/485
(opcional)
- 8 Puerto ETH y CT/485
- 9 Pulsador de prueba RCD
con LED

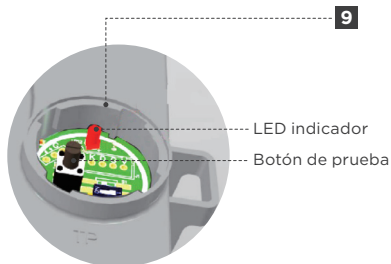
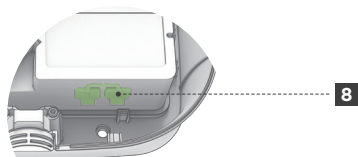

Nota 1: Elija cualquiera de los tres puntos de entrada, dependiendo de la ubicación de su punto de carga. NO retire el tapón de sellado de la entrada no utilizada.

Especificación

Código del producto	ROLEC5011
Salida de carga	Hasta 7,4kW
Corriente de salida	6-32A (ajustable)
Suministro de entrada	32A Monofásico 230V AC (±10%) 50/60Hz
Conexión a tierra	Soporte del sistema TN
Protocolo de carga	Modo 3 (IEC 61851-1)
Tipo de conexión	Toma de carga tipo 2 (IEC 62196) con bloqueo de servomotor
Medición de energía incorporada	>98% de precisión
Consumo de energía en espera	<5W
Configuración	Aplicación Rolec Connect
Control de usuario	Aplicación Rolec EVO (o cualquier back-office compatible con OCPP 1.6)
Autenticación	Lector RFID/NFC, aplicación
Estado de carga	El anillo LED dinámico indica el estado de carga
Conexión a la nube	Wi-Fi o Ethernet
Conexión local	Bluetooth 5 (LE)
OCPP	OCPP 1.6J
Diagnóstico remoto	Soportado
Actualización remota	Soportado
Protección integrada	CA 30mA tipo A y CC 6mA (con botón de prueba) PME fault detection
Protección externa necesaria	Protección contra sobrecorriente: se debe instalar en la fuente un MCB o un RCBO tipo A de 30 mA con una clasificación adecuada (dependiendo del tipo de cable y/o la ruta). Protección contra sobretensiones: puede ser necesaria según la instalación
Protección eléctrica	Protección contra sobretensión/subtensión, protección contra sobrecarga, protección contra cortocircuitos, protección contra sobretensiones, protección contra puesta a tierra, protección contra anomalías CP, protección contra temperatura.

Categoría de sobretensión III

EN

SV

DE

FR

ES

IT













Especificación

Clase de aislamiento	I
Clasificación del fuego	UL94 V-0
Clasificación IP	IP54
Resistencia al impacto	IK10
Dimensiones	260mm x 260mm x 112mm (ancho x alto x profundidad)
Peso	<3kg
Materiales	Caja - PC - ABS Disipador de calor - Aleación de aluminio
Tipo de instalación	Montaje en pared/montaje en poste
Temperatura de funcionamiento	De -30 °C a +50 °C
Temperatura de almacenamiento	De -40 °C a +85 °C
Restricción de altitud	<2000m
Certificación	62368-1, CB, UKCA, RoHS

Declaración de potencia de radio

Tipo de transmisión	Frecuencia	Potencia máxima de salida
Bluetooth 5 (LE)	2402-2480MHz	<20dBm
Wi-Fi 6	802.11b/g/n/ax (2.4GHz)	<20dBm
RFID	ISO/IEC 14443 A (Tipo A, 13.56MHz)	<6dBuA/m @ 3m

Indicadores LED

Indicador LED	Efecto luminoso	Descripción
	Luz giratoria con los colores del arco iris durante 5s	Arranque
	Luz naranja continua	Programación
	La luz azul parpadea	En espera (inactivo) - Estado disponible
	La luz roja parpadea	Autenticación de usuario fallida
	La luz verde parpadea	Esperando a que se conecte el enchufe - Estado pendiente
	Luz verde intermitente con superior ¼ luz verde continua	Enchufe de conexión
	La luz verde parpadea con la mitad superior de luz verde continua	Retraso aleatorio
	La luz verde parpadea con la parte superior ¾ luz verde continua	Esperando respuesta de EV
	Luz verde continua	Cargando
	Luz azul continua	Carga en pausa (EV suspendido/EVSE)
	Luz amarilla giratoria	Descarga de la actualización del firmware
	La luz amarilla parpadea	Instalación de la actualización del firmware
	Destellos azules con la parte superior ¼ luz violeta continua	Conectado correctamente a la red

EN

SV













DE

FR













ES

IT

Indicadores LED

Indicador LED	Efecto luminoso	Descripción
	Rojo intermitente con superior $\frac{1}{4}$ luz violeta continua	Desconectado de la red
	Destellos azules con la parte superior $\frac{1}{4}$ luz azul continua	Bluetooth conectado correctamente
	Destellos amarillos con la parte superior $\frac{1}{4}$ luz azul continua	Bluetooth desconectado
	Destellos azules con la parte superior $\frac{1}{4}$ luz cian continua	Gestión energética conectada con éxito
	Amarillo intermitente con superior $\frac{1}{4}$ luz cian continua	Gestión de la energía desconectada
	Rojo parpadea una vez periódicamente con la parte superior $\frac{1}{4}$ luz roja continua	Comunicación anormal con EV
	Rojo parpadea dos veces periódicamente con superior $\frac{1}{4}$ luz roja continua	Fallo de sobretensión
	Rojo parpadea 3 veces periódicamente con superior $\frac{1}{4}$ luz roja continua	Fallo de sobreintensidad
	Rojo parpadea 4 veces periódicamente con superior $\frac{1}{4}$ luz roja continua	Fallo de baja tensión
	Rojo parpadea 5 veces periódicamente con superior $\frac{1}{4}$ luz roja continua	Fallo de subintensidad
	Rojo parpadea una vez periódicamente con la derecha $\frac{1}{4}$ luz roja continua	Fallo del relé principal
	Rojo parpadea dos veces periódicamente con la derecha $\frac{1}{4}$ luz roja continua	Fallo de sobrecalentamiento
	Rojo parpadea 3 veces periódicamente con la derecha $\frac{1}{4}$ luz roja continua	Fallo de fuga

Indicadores LED

Indicador LED	Efecto luminoso	Descripción
	Rojo parpadea 4 veces periódicamente con la derecha ¼ luz roja continua	Fallo a tierra
	Rojo parpadea 5 veces periódicamente con la derecha ¼ luz roja continua	Fallo del dispositivo RCD
	Rojo parpadea una vez periódicamente con la parte inferior ¼ luz roja continua	Fallo de comunicación del contador
	Rojo parpadea 5 veces periódicamente con la parte inferior ¼ luz roja continua	Fallo de comunicación RFID
	Rojo parpadea dos veces periódicamente con la izquierda ¼ luz roja continua	Fallo del sensor de temperatura
	Rojo parpadea 3 veces periódicamente con la izquierda ¼ luz roja continua	Fallo del relé auxiliar
	Rojo parpadea 4 veces periódicamente con la izquierda ¼ luz roja continua	La fuente de alimentación está mal configurada
	Rojo parpadea 5 veces periódicamente con la izquierda ¼ luz roja continua	Equipo apagado
	El rojo parpadea una vez periódicamente con la mitad superior en rojo continuo	Fallo del servo
	El rojo parpadea dos veces periódicamente con la mitad superior en rojo continuo	Fallo de sobreintensidad PE
	El rojo parpadea 3 veces periódicamente con la mitad superior en rojo continuo	Fallo PME
	El rojo parpadea 4 veces periódicamente con la mitad superior en rojo continuo	Advertencia de manipulación
	El rojo parpadea 5 veces periódicamente con la mitad superior en rojo continuo	Conexión anómala del conector de carga

EN

SV

DE

FR

ES

IT

3 Seguridad

instrucciones

Instrucciones generales de seguridad

- Lea todas las instrucciones antes de utilizar este producto.
 - La información proporcionada en este manual SÓLO debe utilizarse con el ROLEC5011.
 - El contenido de este manual puede ser actualizado por el fabricante según sea necesario.
 - NO utilice el equipo para fines distintos de los previstos.
 - NO intente reparar o modificar el a menos que el fabricante se lo indique específicamente.
 - Para mantener la seguridad eléctrica, la del producto (tapas de acceso) debe fijarse en su ubicación correcta utilizando los elementos de fijación suministrados y el sellado debe ser suficiente para mantener la clasificación IP de la carcasa.
 - Las fijaciones utilizadas para montar el producto en su lugar de trabajo deben ser suficientes para la tarea y el punto de montaje específico.
 - Los daños en el producto pueden hacerlo inseguro. El producto debe aislarse eléctricamente y NO utilizarse hasta que se hayan tomado las medidas correctoras adecuadas.
- El punto de carga debe conectarse a tierra mediante un sistema de cableado permanente o un conductor de puesta a tierra del equipo.
 - No utilice el punto de carga si está defectuoso, parece agrietado, desgastado, roto o dañado de cualquier otro modo, o si no funciona.
 - Desconecte la alimentación de entrada en el disyuntor antes de instalar o limpiar el punto de carga.
 - No rocíe nunca agua ni ningún otro líquido directamente sobre la toma de carga. No rocíe nunca ningún líquido sobre la toma de carga y asegúrese de que la tapa de la toma de carga esté cerrada cuando no se utilice.
 - El uso del punto de carga puede afectar o perjudicar el funcionamiento de cualquier dispositivo médico o electrónico implantable, como un marcapasos cardíaco o un desfibrilador cardioversor. Consulte con el fabricante de su dispositivo médico acerca de los posibles efectos.
 - No toque los terminales del punto de carga con la mano ni con objetos metálicos afilados como alambres, herramientas o agujas.
 - No utilice el punto de carga a temperaturas fuera de su rango de funcionamiento de -30°C a +50°C.

Responsabilidad

- Rolec no será responsable de los daños, pérdidas, costes o gastos derivados no seguir este manual.
- Los operadores deben garantizar la seguridad de su red. Rolec no se hace responsable de los daños o pérdidas causados por redes no seguras.

Símbolos en el punto de carga



Riesgo general



Tensión peligrosa con riesgo de electrocución



PE



Lea el Manual del usuario para con el equipo.



Residuos de aparatos eléctricos y electrónicos



Marca de certificación UKCA



Marca de certificación TÜV

RoHS

Marca de certificación RoHS



Identificador de carga

Requisitos del instalador

- Los instaladores deben leer y comprender el contenido de este manual antes de instalar y/o utilizar el producto.
- La instalación sólo debe ser realizada por una persona debidamente cualificada y competente para ello, de conformidad con la legislación vigente aplicable en la región geográfica de la instalación.

Instrucciones de seguridad

En los siguientes casos, deje de utilizar inmediatamente el punto de carga y póngase en contacto con el fabricante:

- La carcasa del punto de carga está dañada.
- El conector de carga está dañado.
- El punto de carga ha sido alcanzado por un rayo.
- Ha habido un accidente o un incendio en el punto de carga o cerca de él.
- El agua ha entrado en el punto de carga.

Eliminación de residuos

Rolec Services Ltd es un fabricante registrado (WEE/AG3499TY) dentro del Plan de Reciclaje de RAEE, lo que permite que sus productos, al final de su vida útil, sean procesado

4 Producto conformidad

Reglamentos y normas:

- Reglamento sobre equipos radioeléctricos de 2017 (SI 2017 n.º 1206)
- The Restriction of the Use of Certain Hazardous Substances in Electrical and Electronic Equipment Regulations 2012 (SI 2012 No. 3032) (Reglamento de 2012 sobre restricciones a la utilización de determinadas sustancias peligrosas en aparatos eléctricos y electrónicos)
- SI 2021/1467
- Reglamentos del Reino Unido sobre equipos eléctricos (seguridad) de 2016
- IEC 62368-1
- Certificación CB
- Certificación UKCA
- Certificación TÜV
- Certificación RoHS

Norma pertinente

LVD	(BS) EN IEC 61851-1:2019 IEC 62955:2018
	(BS) EN IEC 61851-21-2:2021 (BS) EN IEC 61000-6-1:2019 (BS) EN IEC 61000-6-3:2021 EN 300 328V2.2.2:2019 EN 300 330V2.1.1:2017 EN 301 489-1V2.2.3:2019 EN 301 489-3 V2.1.1:2019 EN 301 489-17 V3.2.4:2020 EN 301 489-52 V1.2.1:2021 EN301 908-1V15.1.1:2021 EN 301 908-13 V13.1.1.:2019 EN IEC 62311:2020
RED/EMC	
	IEC 62321-2:2021 IEC 62321-3-1:2013 IEC 62321-4:2013+AMD1:2017 IEC 62321-5:2013 IEC 62321-6:2015 IEC 62321-7-1:2015 IEC 62321-7-2:2017 IEC 62321-8:2017
RoHS	

5 Instalación pasos

Escanee aquí
para ver la guía
de instalación



bit.ly/EVO-Install

Instrucciones previas a la instalación



Advertencia

La instalación sólo debe ser realizada por alguien que debidamente cualificado y competente para realizar el trabajo de acuerdo con la legislación vigente en el lugar geográfico de la instalación.

Especificaciones del lugar de instalación

Especificación	Descripciones
Grosor de la pared	Min. 70mm
Sujeción del peso a la pared	Consulte las especificaciones para verificar el peso del producto.
Material de la pared	Superficie plana y segura para montar el punto de carga. El mejor material para montar el punto de carga es una pared de ladrillo u hormigón.

Código eléctrico

- Asegúrese de tener una fuente de alimentación de CA adecuada. (Consulte las especificaciones para conocer los requisitos específicos de la fuente de alimentación).
- Asegúrese de que dispone de un disyuntor adecuado (por lo general, es 1,25 veces la corriente nominal; se recomienda utilizar un disyuntor 40A).
- El punto de carga tiene protección de corriente residual de CA 30 mA tipo A y CC de 6 mA integrada. Se debe instalar en la fuente un MCB o un RCBO tipo A de 30 mA con una clasificación adecuada (dependiendo del tipo de cable y/o la ruta). Es posible que se requiera protección contra sobretensiones dependiendo de la instalación.
- No utilice adaptadores, adaptadores de conversión ni alargadores con el producto.

EN

SV

DE

FR

ES

IT

Altura de instalación

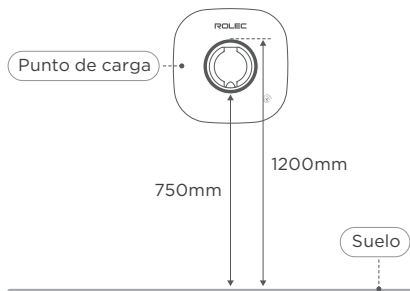

De acuerdo con BS7671:2018 (IET Wiring Regulations)

Altura para la accesibilidad

Si necesita cumplir la Especificación de carga accesible para vehículos eléctricos - PAS 1899:2022

- Altura máxima hasta el centro del zócalo = 950mm
- Altura mínima hasta el centro del zócalo = 800mm

Conectividad inalámbrica



Asegúrese de que el lugar de instalación tiene cobertura Wi-Fi y de que el cliente proporciona el nombre de la red (SSID) y la contraseña.



Para la conectividad Bluetooth, asegúrate de que el smartphone está dentro del alcance del punto de carga.

Especificaciones del cable de entrada

Especificación	Descripciones
Diámetro exterior del cable	10-20mm
Sección transversal del conductor	6mm ²
Longitud del cable	Se selecciona en función de la distancia real necesaria para el cableado in situ.

Nota: Las especificaciones anteriores son típicas, consulte la normativa eléctrica local para la selección correcta función del entorno, el tipo de conductor y la potencia del punto de carga.

Marcar la casilla

Desembale el producto antes de instalarlo para asegurarse de que está completo con todos los accesorios. Si falta algún elemento, póngase en contacto con el vendedor inmediatamente.



Punto de recarga x1



Manual x1



Tarjeta RFID x2



DLB CT con cable de 10 m x1



Destornillador TX10 x1



Alivio de tensión x2



TX10 Tornillo Torx ST2.9x12mm x4



Tapón de cierre x2



Reductor M25 a M20 x1



Glándula partida x1



Llave x1



TX25 Tornillo de pared ST5.0x40mm x4



Anclaje de pared Ø8xØ6x40mm x4

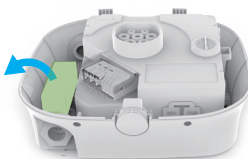
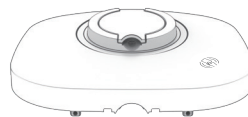

TX10 Tornillo Torx M3x16mm x2

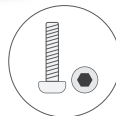

EN

SV

DE

FR

ES

IT

Preparación de las herramientas de instalación

Durante el proceso de instalación, es posible que necesite utilizar las siguientes herramientas, por favor, prepárese con antelación.

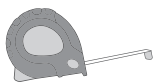

Cinta métrica

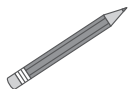

Lápiz



Taladro



Cortaalambres



Tijeras



Pelacables

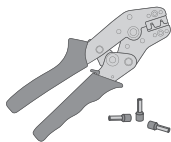

Crimpadora y terminal

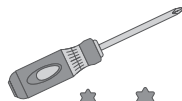

TX10 TX25



Sierra de corona de 25mm

Nota: Las herramientas mencionadas no se incluyen en el paquete.

Manipulación de cables



Peligro

Asegúrese de que la alimentación eléctrica está aislada antes de manipular los cables.



Advertencia

Realice pruebas de resistencia del aislamiento ANTES de conectar el cable al punto de carga. Las altas tensiones pueden dañar componentes sensibles.

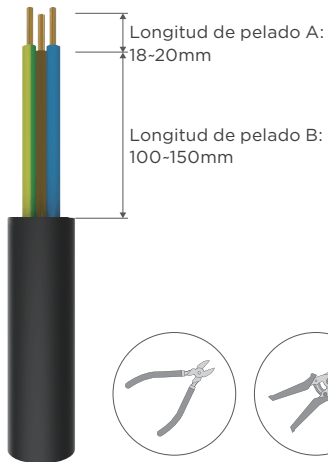

La longitud de desaislado B depende de la entrada de cable que elija. El diagrama anterior muestra un rango recomendado por el fabricante, elija la longitud óptima según los requisitos individuales de su instalación.

Opciones de entrada de cables de entrada de

Opción 1: Entrada de cables en la parte inferior del punto de carga.

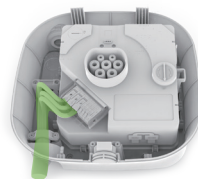

Opción 2: Entrada de cables en la parte superior del punto de carga.

Nota: Esta opción está recomendada para interiores, si desea utilizarla en exteriores, asegúrese de que la entrada esté sellada y sea estanca.

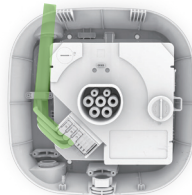

Opción 3: Entrada de cables en la parte trasera del punto de carga.

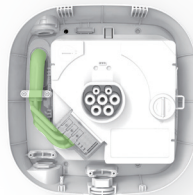

EN

SV

DE

FR

ES

IT

Instalación

1 Desmontar el punto de carga

1.1 Retire los 2 tornillos TX10 de la parte inferior del cargador y retire la cubierta frontal del cargador.



1.2 Deslice con fuerza el módulo de carga hacia arriba para extraerlo del clip, como se muestra en la figura siguiente.

Nota: Puede ser necesaria una fuerza de deslizamiento considerable para extraer el módulo de carga.

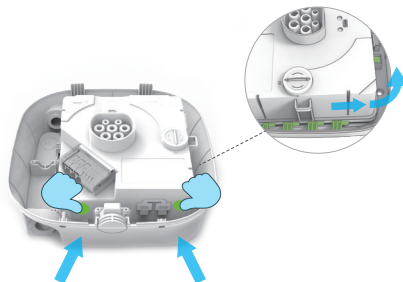

2 Perfora los agujeros en la pared

2.1 Coloca el punto de carga en la pared, utilizando el nivel de la parte posterior del punto de carga para asegurarte de que está recto. Marque los 4 orificios de montaje con un lápiz.

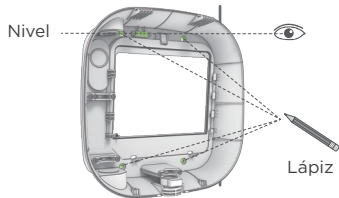

2.2 Utilizando las 4 marcas que acabas de hacer, haz 4 agujeros de 8mm de diámetro y 50mm de profundidad con un taladro. A continuación, utiliza un martillo para instalar los anclajes de pared en los orificios.

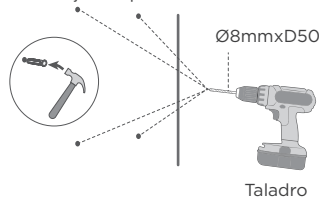

3 Elija la entrada de cable más adecuada e introduzca el cable de entrada de CA

3.1 Elija la entrada de cable más adecuada a sus necesidades, ya sea la superior, la inferior o la posterior. A continuación, recorte el tapón de sellado para que coincida con el diámetro del cable e introdúzcalo en la entrada elegida.

Retroalimentación

Taladre el orificio con una sierra de corona de 25mm en la ubicación marcada.

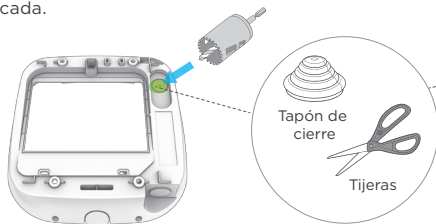

Nota: Si desea utilizar el prensaestopas de cobre M20 SWA para la alimentación de cables. Utilice el reductor M25 a M20 en los accesorios en lugar del tapón de sellado, luego use una llave para asegurarlo.

Alimentación por arriba o por abajo

Retire el tapón estanco.

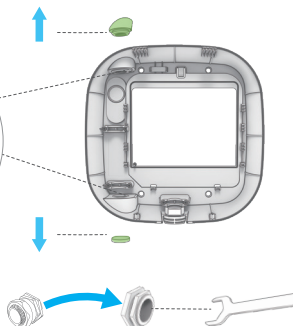

3.2 Introduzca el cable de entrada de CA en la entrada del tapón de cierre recortado.



EN

SV

DE

FR

ES

IT

4 Fijar la carcasa trasera

4.1 Utilice los 4 tornillos ST5.0x40mm incluidos en el paquete para fijar el punto de carga en la posición previamente confirmada en la pared.



Nota: Par de instalación sugerido 3Nm+/-10% (diferentes materiales de las paredes tienen diferentes pares), para evitar apretar demasiado y agrietar la carcasa.

5 Fijar el módulo de carga

5.1 Coloque el módulo de carga en la carcasa trasera y deslícelo ligeramente hacia abajo hasta encaje correctamente en la carcasa (oírás un clic).

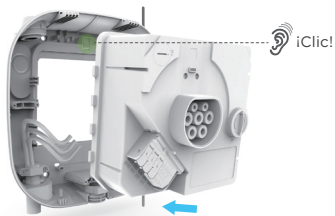

TX10 Tornillo Torx ST2.9x12mm x4

4.2 Utilice el nivel situado en la parte posterior de la carcasa del punto de carga para asegurarse de que se ha montado en posición horizontal.

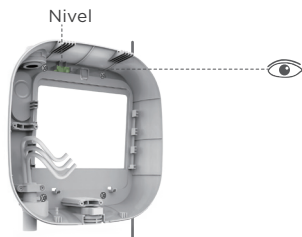

5.2 Conecte el cable de alimentación a los terminales y apriete los tornillos para engazar los terminales.

Nota: Para el cableado, consulte los requisitos de cableado.



Cableado

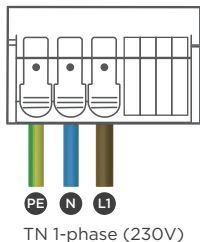

Conexión CT y ETH

ETH y CT/485 con indicación de entrada de cable

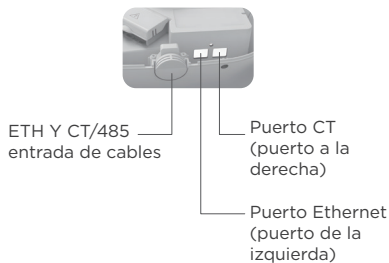

Nota 1: Si utiliza el cable EV Ultra CAT5, asegúrese de que las conexiones se realicen a DLB: 1 y 2 y Solar: 3 y 6.

Nota 2: Si se requieren 2 tomógrafos, hay disponible un kit adicional.

Código de producto: ACSR5011

Descripción: Kit de abrazadera CT solar monofásica EVO

Indicación de la dirección del CT

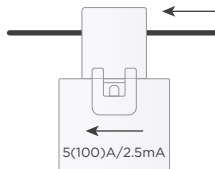

La abrazadera CT debe colocarse alrededor del conductor de línea. La flecha que se muestra en la pinza CT debe apuntar en la dirección del flujo de corriente eléctrica. Ningún otro cable debe pasar a través de la abrazadera CT.

Consulte la ilustración de descripción general del sistema en la página 142 para conocer la ubicación de la pinza CT.

EN

SV

DE

FR

ES

IT

1. Sólo conexión Ethernet:

Introduzca el cable Ethernet en línea recta desde la entrada de cable inferior central.

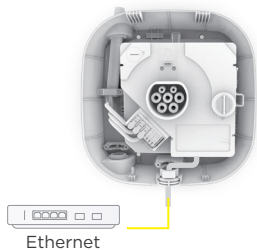
**2. Sólo CT de equilibrio de carga:**

A través de la entrada de cable inferior central al puerto RJ45 derecho.

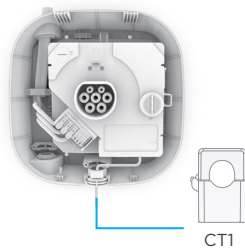
**3. Conexión Ethernet y balanceo de carga CT:**

Introduzca el cable CT ethernet y de equilibrado de carga directamente desde la entrada del cable inferior central al puerto Ethernet (como se indica con la línea amarilla) y al puerto CT (como se indica con la línea azul).

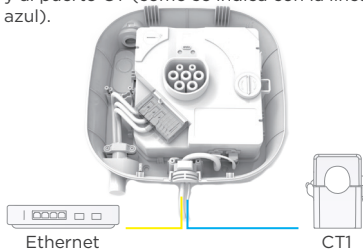
**4. Conexión Ethernet y 2 CTs para balanceo de carga y energía solar:**

- Utilice la entrada de cable inferior central para enrutar los 2 CT en el adaptador RJ45 de 2 vías como indicado por líneas azules y verdes.
- Conecte el adaptador al puerto CT enrutándolo como lo indica la línea gris oscuro.
- Introduzca el cable Ethernet directamente en el puerto Ethernet como indica la línea amarilla.

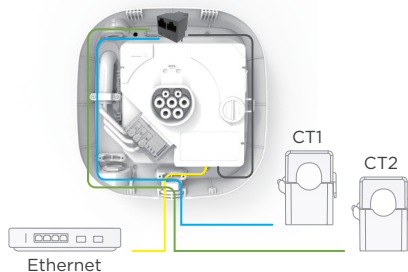

Nota 1: CT1 debe instalarse alrededor del cable activo entre el medidor y la unidad consumidora en el lado de la red.

Si es necesario, CT2 debe instalarse alrededor del cable activo entre el medidor y la unidad consumidora en el lado solar.

Nota 2: Cuando utilice la entrada de cable inferior central, reemplace el enchufe con el prensaestopas dividido.

6 Fije el panel frontal y termine la instalación

6.1 Retire la pegatina protectora del Pogo pin del módulo de carga.



Precaución

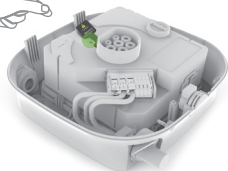

Adhesivo protector de pogo pin

6.2 Coloque la cubierta frontal en el punto de carga.



6.3 Inserte dos tornillos en los orificios de la parte inferior del punto de carga para finalizar la instalación.



TX10 Tornillo Torx
M3x16mm x2



Destornillador Torx
TX10 (Par: 0,8Nm)



Destornillador
de cabeza TX10

EN

SV

DE

FR

ES

IT

6 Puesta en servicio

instrucciones

Preparar la puesta en servicio

- Antes de la puesta en servicio, asegúrese de que se han instalado los dispositivos de seguridad. Esto incluye, entre otros: circuito vasos de precipitados, dispositivos de protección contra fugas y otras precauciones de impermeabilización y protección.
- Por favor, asegúrese de que el punto de carga está instalado en estricta conformidad con los requisitos de este documento.

Preparación de la aplicación Rolec Connect

Descargue e instale la aplicación Rolec Connect en Google Play o Apple App Store.



Cuidado con las descargas eléctricas.

Conectar la alimentación

Conecte el disyuntor del punto de carga a la fuente de alimentación. El indicador LED se encenderá. Si el indicador LED no se enciende, compruebe la fuente de alimentación y la conexión eléctrica.

Configuración inicial mediante app



- 1 Selecciona Evo en la lista de dispositivos y sigue las instrucciones en pantalla para configurarlo.
- 2 Vaya a la página de configuración.
- 3 Actualiza el firmware.
- 4 Iniciar una prueba de carga.

Nota 1: Durante la puesta en marcha del punto de carga, asegúrese de que la función Bluetooth de su teléfono móvil está activada y de que la aplicación está en línea.

Nota 2: Cuando conecte el punto de carga a través de la aplicación Roolec Connect, introduzca el código PIN que se encuentra en el módulo de carga del dispositivo o en la última página de este manual. Si el punto de recarga ya ha sido vinculado previamente por otra parte, también deberá obtener la autorización de la aplicación Roolec EVO del propietario del punto de recarga.

Nota 3: Para realizar una actualización de firmware, el punto de carga requiere una conexión a Internet.

Nota 4: Se requieren pruebas adicionales de acuerdo con la normativa local.

Botón de prueba RCD con LED

Para realizar esta prueba, se debe desactivar el interruptor antisabotaje a través de la aplicación Roolec Connect.

Abra la tapa del módulo de carga como se muestra a continuación.

Active el módulo de protección contra fugas para realizar la autoprueba de fugas tocando el botón, el resultado de la prueba se mostrará mediante el indicador LED.

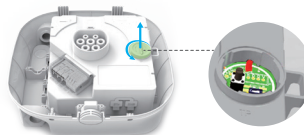

Instrucciones de funcionamiento:

- Desactive la función antisabotaje desde la aplicación Roolec Connect.
- Abra la cubierta superior.
- Enchufe el simulador de cargador y mantenga el cargador en modo de carga.
- Inicie una carga de prueba en la Roolec Connect App.
- Abra la cubierta TP.
- Pulse el botón de prueba, el indicador de prueba se encenderá.
- El simulador de carga desconectará la salida del cargador y el indicador luminoso se apagará para indicar que la función RCD se ha probado correctamente.
- Cierre la cubierta TP.
- Active la función antisabotaje en la aplicación Roolec Connect.



Peligro

- La desactivación de la detección del conductor de tierra sólo se puede utilizar una vez que haya confirmado que la instalación eléctrica y la toma de tierra se han conectado correctamente y que las insuficiencias en la red han provocado que el punto de carga detecte una irregularidad.
- El interruptor DIP está diseñado únicamente para fines de desarrollo futuro y no debe ajustarse. La alteración de su posición puede tener consecuencias no deseadas o daños potenciales.

EN

SV

DE

FR

ES

IT

7 Operación

instrucciones

Escanee aquí para
ver la guía de inicio
rápido del usuario



bit.ly/EVO-Quick-Start

Preparar la operación

- Antes del funcionamiento, asegúrese de que el dispositivo de protección del punto de carga está instalado. Esto incluye los siguientes elementos, entre otros, disyuntores, dispositivos de protección contra fugas y otros dispositivos impermeables y de protección.
- Asegúrese de que el punto de carga se instala en estricta conformidad con los requisitos de este documento.
- Para los puntos de carga que no son nuevos, asegúrese de que cualquier mantenimiento necesario para el punto de carga se ha hecho.
- Si el operador es un tercero, asegúrese de que está familiarizado con las instrucciones y precauciones de seguridad de este documento.

Preparación de la aplicación Rolec EVO

Descargue e instale la aplicación Rolec EVO en Google Play o Apple App Store.



Peligro

Tenga cuidado con las descargas eléctricas.

Conectar la alimentación

Conecte el disyuntor del punto de carga para suministrar energía. El indicador LED se encenderá, si no se enciende, compruebe la fuente de alimentación y la conexión eléctrica.

Si el indicador LED muestra un fallo, siga los consejos de solución de problemas de la sección 8 del manual. Si ha seguido los pasos anteriores y sigue sin poder resolver el problema, póngase en contacto con su instalador eléctrico preferido.

Emparejamiento de dispositivos



1 Añadir dispositivo.



2 Escanea el código de barras MN en el punto de carga o selecciona el Bluetooth del punto de carga para conectarlo al dispositivo.



3 Introduzca el código PIN que se encuentra en el módulo de carga y en la última página de este manual de usuario.

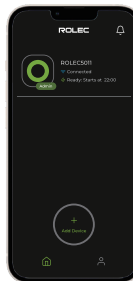

4 Conexión exitosa.



Nota 1: Al vincular el punto de carga, asegúrese de que la función Bluetooth de su teléfono móvil está activada y de que la aplicación está en línea.

Nota 2: Controla la carga desde la aplicación, incluyendo la detención y el inicio de la carga, la programación de la carga, la autenticación RFID y el inicio automático (dependiendo de la configuración).

Nota 3: Si su vehículo no carga, asegúrese de que está encendido.

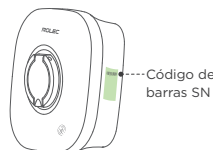

Precaución

Durante la sesión de carga, no desconecte el cable de carga del VE. Esto podría dañar el conector del VE.

EN

SV

DE

FR

ES

IT

Cómo iniciar y detener una carga

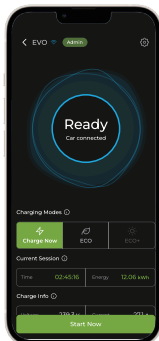

- 1** Toque el botón "Comenzar ahora" para comenzar a cargar. También puedes crear y gestionar horarios de carga, la carga se iniciará y se detendrá a las horas que tú definas.

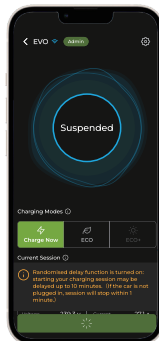

- 2** Asegúrese de que el cable de carga esté conectado a su vehículo antes de que comience la carga. De lo contrario, puede enchufar su vehículo y comenzar a cargarlo dentro de 1 minuto.

Nota: Si el retraso aleatorio es encendido, iniciando su sesión de carga puede retrasarse hasta 10 minutos.

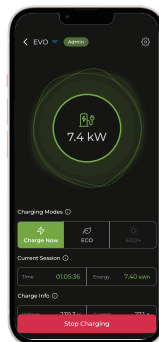

- 3** La pantalla principal de la aplicación mostrará los datos de carga en tiempo real, incluida la energía total entregada, el tiempo de carga, la corriente de carga, el voltaje de carga, etc. Puede tocar el botón "Detener carga" para detener la carga.



- 4** Cuando se complete la carga, la pantalla principal de la aplicación mostrará la energía total entregada y el tiempo de carga.

Cómo añadir una tarjeta RFID



1 Hay dos formas de añadir las tarjetas RFID.

- Introduciendo manualmente el número de tarjeta.
-
- Basta con tocar el punto de carga con la tarjeta RFID.

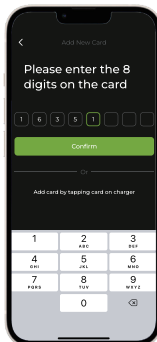

Adición manual,

- El número de tarjeta RFID puede introducirse manualmente en la aplicación, como se muestra aquí.
- Pulse "confirmar" para añadir la tarjeta RFID a la aplicación.



Golpeteo de la tarjeta,

- Sujete la tarjeta RFID contra el icono del lector de tarjetas del punto de carga.
- Se oye un pitido para indicar que se ha añadido correctamente la tarjeta RFID.



2 4 Emparejamiento satisfactorio,

- El número de tarjeta se muestra en la aplicación una vez que se ha emparejado correctamente.
- Enchufe su VE después de emparejar correctamente la tarjeta RFID para iniciar la sesión de carga.



Solución de problemas

instrucciones

Tabla de resolución de problemas

Artículo	Problemas	Soluciones
1	Sobretensión	Utilice el multímetro para comprobar si la tensión en la alimentación es demasiado alta. Si el resultado es superior o igual a 253V, póngase en contacto con su compañía eléctrica local.
2	Subtensión	Compruebe con el multímetro si la tensión en la entrada de alimentación es insuficiente. Si el resultado es inferior o igual a 207V, póngase en contacto con la compañía eléctrica local.
3	Sobrecalentamiento	Compruebe si el cable de carga del vehículo eléctrico está bien conectado. Verifique que el cable y el circuito de entrada cumplan con la fuente de alimentación. Asegúrese de que la temperatura de funcionamiento esté dentro del rango especificado en la etiqueta del producto. Cuando el punto de carga se haya enfriado lo suficiente, la carga comenzará de nuevo automáticamente.
4	Falla a tierra	Asegúrese de que el punto de carga está correctamente conectado a tierra.
5	Fallo de alimentación	Asegúrese de que el interruptor del disyuntor esté encendido.

Artículo	Problemas	Soluciones
6	Residual corriente detectado	Desenchufe el vehículo y vuelva a enchufarlo. Si el problema persiste, póngase en contacto con el servicio de atención al cliente.
7	Bluetooth fallo de comunicación	Asegúrate de que el Bluetooth está activado en tu dispositivo móvil y de que el punto de carga está encendido. Olvidate del punto de carga en los ajustes de Bluetooth de tu dispositivo móvil y vuelve a emparejar el punto de carga a tu dispositivo mediante Bluetooth. Si el problema persiste, ponte en contacto con el servicio de atención al cliente.
8	Fallo de actualización a través de Bluetooth	Asegúrese de que el punto de carga está en estado de reposo. Asegúrate de que la conexión Bluetooth funciona correctamente. Si el problema persiste, ponte en contacto con el servicio de atención al cliente.
9	Falla la conexión a Internet	Intenta conectar otro dispositivo al mismo internet, verificando que la conexión a internet funciona correctamente. Si el problema persiste, ponte en contacto con el servicio de atención al cliente.

Instrucciones para solucionar problemas

Encontrará información sobre fallos en la sección "Indicadores LED" del capítulo 2 de este y podrá utilizarla para identificar el fallo.

También puede acceder a los registros de fallos en la aplicación Rolec EVO.

Puede ponerse en contacto con el servicio de asistencia técnica de Rolec a través de la "página de contacto" en www.rolecserv.com.



Advertencia

Si no puede solucionar la avería siguiendo las instrucciones, póngase en contacto con su instalador eléctrico preferido. No intente ninguna reparación que vaya más allá de lo descrito en este documento. Rolec no se responsabilizará de los daños o pérdidas causados por operaciones inadecuadas en estas condiciones.

9

Mantenimiento

inspección y pruebas sugeridas

Debe llevarse un registro de las inspecciones, pruebas y mantenimiento, que puede ser necesario para respaldar las reclamaciones de garantía.

Los siguientes consejos no anulan las normativas regionales. Se recomienda realizar inspecciones y pruebas trimestrales en caso de uso frecuente o intensivo del punto de carga. Los operadores pueden ajustar la frecuencia de mantenimiento en función de los patrones de uso, pero deben cumplir como mínimo los requisitos normativos vigentes.

1er y 3er trimestre

Inspección visual externa:

- Compruebe si hay daños físicos.
- Todas las etiquetas de advertencia están presentes y son legibles.
- Los indicadores de estado funcionan correctamente.
- Compruebe el estado de la toma de carga, los contactos y la tapa de la toma.
- Asegúrese de que la cerradura de cable está operativa.

Inspección visual interna:

- Compruebe si hay daños físicos.
- Inspección visual para detectar cualquier degradación térmica.
- No hay cuerpos extraños ni contaminación.

Limpie la caja.

2º y 4º Trimestre

Inspección visual externa:

- Compruebe si hay daños físicos.
- Todas las etiquetas de advertencia están presentes y son legibles.
- Los indicadores de estado funcionan correctamente.
- Compruebe el estado de la toma de carga, los contactos y la tapa de la toma.
- Asegúrese de que la cerradura de cable está operativa.

Inspección visual interna:

- Compruebe si hay daños físicos.
- Inspección visual para detectar cualquier degradación térmica.
- No hay cuerpos extraños ni contaminación.

Eléctrico:

- Asegúrese de que los cables/terminales están bien sujetos.
- Compruebe la tensión y la polaridad.
- Comprobar el funcionamiento de la aparamenta.
- Comprobar la impedancia del bucle de defecto a tierra.
- Prueba las tomas de corriente con un simulador de carga.

Limpia la caja.

1 Circa questo documento

Contenuti

- Istruzioni per l'installazione e la messa in funzione dei punti di ricarica.
- Istruzioni per l'uso della sicurezza del punto di ricarica.
- Informazioni sulla conformità.
- Ispezione e test suggeriti.

Gruppo target

- Operatori e installatori.

L'installazione deve essere eseguita solo da adeguatamente qualificate e competenti in base legislazione vigente nella regione geografica di.

Rolec Services Ltd non si assume alcuna responsabilità per un'installazione non corretta o per eventuali problemi derivanti da un'installazione non corretta.

Lingua

Le istruzioni originali di questo documento sono in inglese (EN-GB). Tutte le altre lingue sono traduzioni delle istruzioni originali.

Utilizzo di questo documento

Quando si utilizza questo documento, il lettore deve:

- Conoscere la struttura e i contenuti dell'intero documento.
- Prestare particolare attenzione a tutte le precauzioni di sicurezza riportate nel Capitolo 3.
- Installare il prodotto seguendo le istruzioni di installazione.
- In caso di problemi, fare riferimento a questo documento incontrato.

Illustrazioni

Le illustrazioni di questo documento mostrano una configurazione tipica come riferimento.

Supporto al prodotto

- Gli aggiornamenti di questo manuale saranno disponibili sul sito web di Rolec all'indirizzo www.rolec.com/download-ev-charging.
- Controllare la data del documento e il numero di versione e revisione indicato alla fine codice documento (V01-R0, V01-R2),
- V02-R0, ecc.).
- Per assistenza e consigli sull'installazione, contattare l'installatore elettrico di fiducia.

Abbreviazioni

AC	Corrente alternata
DC	Corrente continua
EMC	Compatibilità elettromagnetica
ETH	Ethernet
EV	Veicolo elettrico
FIT	Tariffa di alimentazione
OCPD	Protocollo per i punti di ricarica
PE	Terra di protezione
RFID	Identificazione a radiofrequenza
NFC	Comunicazione in prossimità del
CT	Trasformatore di corrente

Simboli importanti



Pericolo

La mancata osservanza delle istruzioni può causare lesioni o morte.



Avvertenze

La mancata osservanza delle istruzioni può causare lesioni.



Attenzione

La mancata osservanza delle istruzioni può causare danni al punto di ricarica o alla proprietà.

Rolec Services Ltd. è l'editore di questo documento e detiene i diritti di utilizzo del testo, delle immagini e di tutti i contenuti tecnici in esso contenuti. I contenuti forniti da terze parti/organizzazioni partner rimangono di proprietà di tali organizzazioni e vengono utilizzati previo accordo con il fornitore. Rolec Services Ltd. si impegna a garantire che il contenuto sia il più accurato possibile al momento della pubblicazione. Tuttavia, non si deve dedurre alcuna garanzia di accuratezza.

Rolec Services Ltd.
Ralphs Lane
Boston
Lincolnshire
PE20 1QU
Regno Unito.

+44 (0) 1205 724754
enquiries@rolecserv.co.uk

2 Prodotto panoramica

Descrizione del prodotto

Il chargepoint offre soluzioni di ricarica intelligenti che possono essere adattate alle vostre esigenze. Supporta la ricarica a distanza collegandosi a Internet tramite Wi-Fi o Ethernet e il controllo a corto raggio tramite Bluetooth.

Uso previsto

Il punto di ricarica è destinato alla ricarica di veicoli elettrici in c.a. all'interno o all'esterno. Per ricaricare un veicolo, è necessario utilizzare un cavo di tipo 2 approvato secondo lo standard IEC 62196 o IEC 62893.

Installazione

- Assicurarsi che il punto di ricarica sia conforme alle caratteristiche della rete elettrica e del veicolo.
- Il punto di ricarica può essere installato solo da un elettricista autorizzato e l'installazione deve essere conforme alle normative nazionali e locali.
- Per installare e utilizzare il caricatore, seguire le istruzioni descritte in questo documento.

Dimensioni

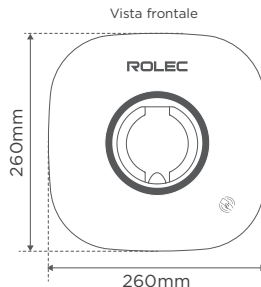

Vista laterale

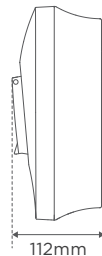

Panoramica del sistema

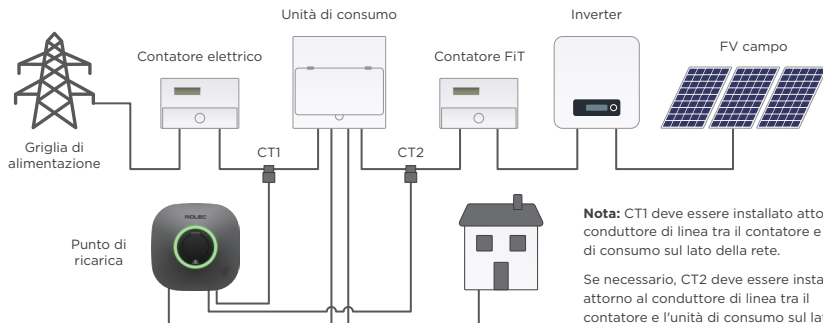

Nota: CT1 deve essere installato attorno al conduttore di linea tra il contatore e l'unità di consumo sul lato della rete.

Se necessario, CT2 deve essere installato attorno al conduttore di linea tra il contatore e l'unità di consumo sul lato solare.

Dispositivo di rilevamento PME integrato

La sicurezza è al centro del design. È dotato di un dispositivo di rilevamento PME integrato per garantire la sicurezza vostra e del vostro EV. In base alle disposizioni della norma BS 7671 722.411.4, una volta rilevata la rottura della linea PEN, tutti i relè del circuito vengono scollegati per evitare scosse elettriche.

Bilanciamento del carico

RJ45 aggiuntivo per il bilanciamento del carico (CT1 per la rete, CT2 per il solare, una coppia riservata, una coppia RS485).

Panoramica del punto di ricarica EVO (esterno)

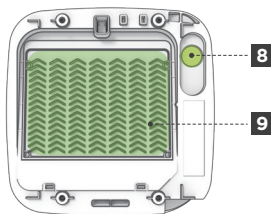
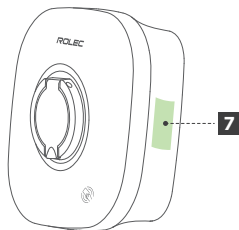
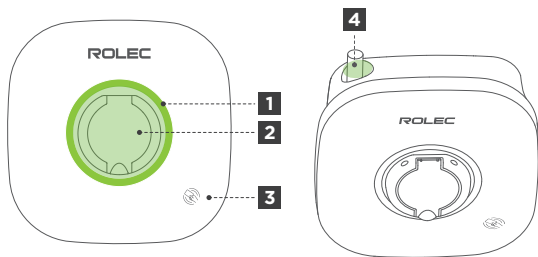

- 1 Indicatore LED
- 2 Presa di uscita
- 3 RFID/NFC
- 4 Ingresso cavi superiore
- 5 Ingresso cavi inferiore
- 6 Iscrizione ETH e CT/485
(opzionale)
- 7 Etichetta del prodotto
- 8 Ingresso cavi posteriore
- 9 Dissipatore di calore in alluminio

Nota 1: Scegliere una qualsiasi delle tre voci a seconda della del punto di ricarica. NON rimuovere la guarnizione inserire la voce non utilizzata.

Panoramica del punto di ricarica EVO (interno)

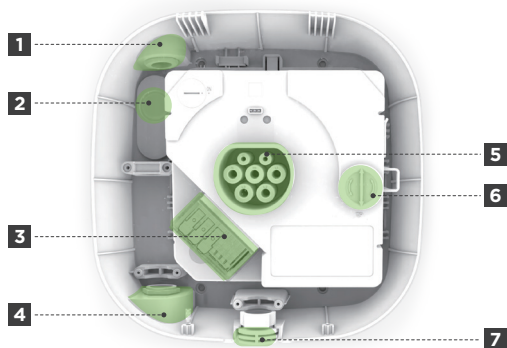

- 1 Ingresso cavi superiore
- 2 Ingresso cavi posteriore
- 3 Terminale di cablaggio
- 4 Ingresso cavi inferiore
- 5 Presa di uscita
- 6 Copertina TP
- 7 Iscrizione ETH e CT/485
(opzionale)
- 8 Porta ETH e CT/485
- 9 Pulsante di test RCD con
LED

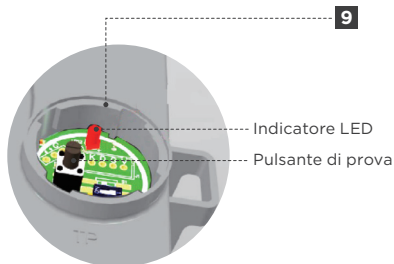
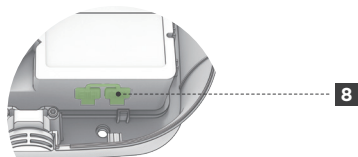

Nota 1: Scegliere uno dei tre punti di ingresso, a seconda della del punto di ricarica. NON rimuovere il tappo di chiusura nell'ingresso non utilizzato.

Specification

Codice prodotto	ROLEC5011
Uscita di ricarica	Fino a 7,4kW
Corrente di uscita	6-32A (regolabile)
Alimentazione in ingresso	32A Monofase 230V AC (±10%) 50/60Hz
Supporto del sistema di messa a terra	TN
Protocollo di carica	Modalità 3 (IEC 61851-1)
Tipo di connessione	Presa di ricarica di tipo 2 (IEC 62196) con blocco servomotore
Misurazione dell'energia integrata	Precisione >98%
Consumo energetico in standby	<5W
Configurazione	Applicazione Rolect Connect
Controllo utente	App Rolect EVO (o qualsiasi back-office conforme a OCPP 1.6)
Autenticazione	Lettore RFID/NFC, app
Stato di carica	L'anello LED dinamico indica lo stato di carica
Connessione cloud	Wi-Fi o Ethernet
Connessione locale	Bluetooth 5 (LE)
OCPP	OCPP 1.6J
Diagnosi remota	Sostenuto
Aggiornamento remoto	Sostenuto
Protezione integrata	CA 30mA di tipo A e CC 6mA (con pulsante di prova) PME fault detection
Protezione esterna richiesta	Protezione da sovracorrente - Alla fonte deve essere installato un MCB o un RCBO di tipo A da 30 mA adeguatamente dimensionato (a seconda del tipo e/o del percorso del cavo). Protezione contro le sovratensioni - Potrebbe essere necessaria a seconda dell'installazione
Protezione elettrica	Protezione da sovra/sottotensione, protezione da sovraccarico, protezione da cortocircuito, protezione da sovratensione, protezione da messa a terra, protezione da anomalie CP, protezione dalla temperatura.













Specification

Classe di isolamento	I
Classificazione antincendio	UL94 V-0
Grado di protezione IP	Grado di protezione IP54
Resistenza agli urti	IK10
Dimensioni	260mm x 260mm x 112mm (L x A x P)
Peso	<3kg
Materiali	Contenitore - PC - ABS Dissipatore di calore - Lega di alluminio
Tipo di installazione	Montaggio a parete/Montaggio su palo
Temperatura	Da -30 °C a +50 °C
Temperatura di stoccaggio	Da -40 °C a +85 °C
Limitazione dell'altitudine	<2000m
Certificazione	62368-1, CB, UKCA, RoHS

Dichiarazione di potenza della radio

Tipo di trasmissione	Frequenza	Potenza di uscita massima
Bluetooth 5 (LE)	2402-2480MHz	<20dBm
Wi-Fi 6	802.11b/g/n/ax (2.4GHz)	<20dBm
RFID	ISO/IEC 14443 A (Tipo A, 13.56MHz)	<6dBuA/m @ 3m





Indicatori LED

Indicatore LED	Effetto luce	Descrizione
	Luce color arcobaleno rotante per 5s	Avvio
	Luce arancione continua	Programmazione
	La luce blu lampeggia	Standby (inattivo) - Stato disponibile
	La luce rossa lampeggia	Autenticazione utente non riuscita
	La luce verde lampeggia	In attesa della connessione della spina - Stato in sospenso
	La luce verde lampeggia con la parte superiore 1/4 luce verde continua	Collegamento della spina
	La luce verde lampeggia con la metà superiore della luce verde continua	Ritardo casuale
	La luce verde lampeggia con la parte superiore 3/4 di luce verde continua	In attesa di una risposta da parte di EV
	Luce verde continua	Ricarica
	Luce blu continua	Pausa di ricarica (EV sospesi/EVSE)
	Luce gialla rotante	Scaricare l'aggiornamento del firmware
	La luce gialla lampeggia	Installazione dell'aggiornamento del firmware
	Lampeggiamenti blu con la parte superiore 1/4 luce viola continua	Connessione riuscita alla rete

Indicatori LED

Indicatore LED	Effetto luce	Descrizione
	Lampeggia il rosso con la parte superiore ¼ luce viola continua	Disconnesso dalla rete
	Lampeggiamenti blu con la parte superiore ¼ luce blu continua	Bluetooth connesso con successo
	Lampeggia giallo con la parte superiore ¼ luce blu continua	Bluetooth disconnesso
	Lampeggia il blu con la parte superiore ¼ luce ciano continua	Gestione dell'energia connessa con successo
	Il giallo lampeggia con la parte superiore ¼ luce ciano continua	Gestione dell'energia scollegata
	Il rosso lampeggia una volta periodicamente con la parte superiore ¼ luce rossa continua	Comunicazione anomala con il veicolo
	Il rosso lampeggia due volte periodicamente con la parte superiore ¼ luce rossa continua	Guasto di sovratensione
	Il rosso lampeggia 3 volte periodicamente con la parte superiore ¼ luce rossa continua	Guasto di sovracorrente
	Il rosso lampeggia 4 volte periodicamente con la parte superiore ¼ luce rossa continua	Guasto di sottotensione
	Il rosso lampeggia 5 volte periodicamente con la parte superiore ¼ luce rossa continua	Guasto di sottocorrente
	Il rosso lampeggia una volta periodicamente con la destra ¼ luce rossa continua	Guasto al relè principale
	Il rosso lampeggia due volte periodicamente con la destra ¼ luce rossa continua	Guasto di surriscaldamento
	Il rosso lampeggia tre volte periodicamente con la destra ¼ luce rossa continua	Guasto di dispersione

Indicatori LED

Indicatore LED Effetto luce		Descrizione
	Il rosso lampeggia 4 volte periodicamente con la destra $\frac{1}{4}$ luce rossa continua	Guasto alla messa a terra
	Il rosso lampeggia 5 volte periodicamente con la destra $\frac{1}{4}$ luce rossa continua	Guasto del dispositivo RCD
	Il rosso lampeggia una volta periodicamente con il fondo $\frac{1}{4}$ luce rossa continua	Guasto di comunicazione del contatore
	Il rosso lampeggia 5 volte periodicamente con il fondo $\frac{1}{4}$ luce rossa continua	Guasto della comunicazione RFID
	Il rosso lampeggia due volte periodicamente con la sinistra $\frac{1}{4}$ luce rossa continua	Guasto del sensore di temperatura
	Il rosso lampeggia 3 volte periodicamente con la sinistra $\frac{1}{4}$ luce rossa continua	Guasto del relè ausiliario
	Il rosso lampeggia 4 volte periodicamente con la sinistra $\frac{1}{4}$ luce rossa continua	Alimentazione non configurata correttamente
	Il rosso lampeggia 5 volte periodicamente con la sinistra $\frac{1}{4}$ luce rossa continua	Alimentazione dell'apparecchiatura o
	Il rosso lampeggia una volta periodicamente con la metà superiore della luce rossa continua	Guasto del servo
	Il rosso lampeggia due volte periodicamente con la metà superiore della luce rossa continua	Guasto di sovracorrente PE
	Il rosso lampeggia 3 volte periodicamente con la metà superiore della luce rossa continua	Guasto PME
	Il rosso lampeggia 4 volte periodicamente con la metà superiore della luce rossa continua	Avviso di manomissione
	Il rosso lampeggia 5 volte periodicamente con la metà superiore della luce rossa continua	Collegamento anomalo del connettore di carica

3 Sicurezza

istruzioni

Istruzioni generali di sicurezza

- Leggere tutte le istruzioni prima di utilizzare questo prodotto.
 - Le informazioni fornite in questo manuale devono essere utilizzate SOLO con il ROLEC5011.
 - Il contenuto di questo manuale può essere aggiornato dal produttore in base alle esigenze.
 - NON utilizzare l'apparecchiatura per scopi diversi da quelli previsti.
 - NON tentare di riparare o modificare l'apparecchiatura se non dietro specifica indicazione del produttore.
 - Per garantire la sicurezza elettrica, l'involucro del prodotto (i coperchi di accesso) deve essere fissato nella posizione corretta utilizzando gli elementi di fissaggio forniti e la tenuta deve essere sufficiente a mantenere il grado di protezione IP dell'involucro.
 - Gli elementi di fissaggio utilizzati per montare il prodotto nella sua sede di lavoro devono essere sufficienti per l'attività da svolgere e per il punto di montaggio specifico.
 - I danni al prodotto possono renderlo insicuro. Il prodotto deve essere isolato elettricamente e NON deve essere utilizzato fino a quando non saranno state adottate le misure correttive del caso.
- Il punto di ricarica deve essere messo a terra attraverso un sistema di cablaggio permanente o un conduttore di messa a terra dell'apparecchiatura.
 - Non utilizzare il caricatore se è difettoso, se appare incrinato, usurato, rotto o altrimenti danneggiato o se non funziona.
 - Prima di installare o pulire il punto di ricarica, disinserire l'alimentazione di ingresso dall'interruttore automatico.
 - Non spruzzare mai acqua o altri liquidi direttamente sul punto di ricarica. Non spruzzare mai alcun liquido sulla presa di ricarica e assicurarsi che il coperchio della presa di ricarica sia chiuso quando non viene utilizzato.
 - L'uso del caricatore può influenzare o compromettere il funzionamento di dispositivi medici o elettronici impiantabili, come pacemaker cardiaci o defibrillatori cardioverter. Consultare il produttore del dispositivo medico in merito ai possibili effetti.
 - Non toccare i del caricatore con le mani o con oggetti metallici appuntiti come fili, utensili o aghi.
 - Non mettere in funzione il caricatore a temperature che non rientrano nel suo campo di funzionamento da -30°C a +50°C.

Responsabilità

- Rolec non sarà responsabile di eventuali danni, perdite, costi o spese sostenuti in seguito alla mancata osservanza di questo manuale.
- Gli operatori devono assicurarsi che la loro rete sia sicura. Rolec non è responsabile per danni o perdite causati da reti non protette.

Simboli sul punto di ricarica



Rischio generale



Tensione pericolosa che il rischio di folgorazione



PE



Leggere il manuale d'uso per familiarizzare con l'apparecchiatura.



Rifiuti da apparecchiature elettriche ed elettroniche



Marchio di certificazione UKCA



Marchio di certificazione TÜV

RoHS

Marchio di certificazione RoHS



Identificatore di carica

Requisiti del programma di installazione

- Gli installatori devono leggere e comprendere il contenuto di questo manuale prima dell'installazione e/o dell'uso del prodotto.
- L'installazione deve essere eseguita solo da persone adeguatamente qualificate e competenti in base alla legislazione vigente nella regione geografica di installazione.

Istruzioni di sicurezza per l'uso

Nei seguenti casi, interrompere immediatamente l'utilizzo del caricatore e contattare il produttore:

- L'involucro del caricatore è danneggiato.
- Il connettore di ricarica è danneggiato.
- Il punto di ricarica è stato colpito da un fulmine.
- Si è verificato un incidente o un incendio all'interno o in prossimità del punto di ricarica.
- L'acqua è entrata nel punto di carica.

Smaltimento dei rifiuti

Rolec Services Ltd è un produttore registrato (WEE/AG3499TY) nell'ambito del programma di riciclaggio dei RAEE, che consente ai suoi prodotti di essere trattati da un fornitore di servizi locale appropriato al termine del loro ciclo di vita.

4 Prodotto conformità

Regolamenti e standard:

- Regolamento sulle apparecchiature radio 2017 (SI 2017 No. 1206)
- Regolamento sulla restrizione dell'uso di determinate sostanze pericolose nelle apparecchiature elettriche ed elettroniche del 2012 (SI 2012 n. 3032).
- SI 2021/1467
- Regolamento del Regno Unito sulle apparecchiature elettriche (sicurezza) 2016
- IEC 62368-1
- Certificazione CB
- Certificazione UKCA
- Certificazione TÜV
- Certificazione RoHS

Standard pertinente

LVD	(BS) EN IEC 61851-1:2019 IEC 62955:2018
	(BS) EN IEC 61851-21-2:2021 (BS) EN IEC 61000-6-1:2019 (BS) EN IEC 61000-6-3:2021 EN 300 328V2.2.2:2019 EN 300 330V2.1.1:2017 EN 301 489-1V2.2.3:2019
RED/EMC	EN 301 489-3 V2.1.1:2019 EN 301 489-17 V3.2.4:2020 EN 301 489-52 V1.2.1:2021 EN301 908-1V15.1.1:2021 EN 301 908-13 V13.1.1.:2019 EN IEC 62311:2020
	IEC 62321-2:2021 IEC 62321-3-1:2013 IEC 62321-4:2013+AMD1:2017 IEC 62321-5:2013 IEC 62321-6:2015 IEC 62321-7-1:2015 IEC 62321-7-2:2017 IEC 62321-8:2017
RoHS	

5 Installazione

passi

Scansiona qui per guardare la guida all'installazione



bit.ly/EVO-Install

Istruzioni per la pre-installazione



Avvertenze

L'installazione deve essere solo da persone che adeguatamente qualificati e competenti per svolgere il lavoro in conformità alla legislazione vigente nella località geografica dell'impianto.

Specifiche del sito di installazione

Specifiche	Descrizioni
Spessore della parete	Min. 70mm
Tenuta del peso a parete	Fare riferimento alle specifiche per verificare il peso del prodotto.
Materiale della parete	Una superficie piana e sicura su cui montare il punto di ricarica. Il materiale migliore per montare il punto di ricarica è un muro di mattoni o di cemento.

Codice elettrico

- Assicurati di disporre di un alimentatore CA adatto. (Fare riferimento alle specifiche per i requisiti specifici dell'alimentatore.)
- Assicurarsi di disporre di un interruttore a monte adeguato (in genere 1,25X della corrente nominale; si consiglia di utilizzare un interruttore 40A).
- Il punto di ricarica è dotato di protezione da corrente residua CA 30 mA di tipo A e CC 6 mA integrata. Alla fonte deve essere installato un MCB o un RCBO di tipo A da 30 mA di potenza adeguata (a seconda del tipo di cavo e/o del percorso). A seconda dell'installazione, potrebbe essere necessaria una protezione contro le sovratensioni.
- Non utilizzare adattatori, adattatori di conversione o prolunghe con il prodotto.

EN

SV

DE

FR

ES

IT

Altezza di installazione

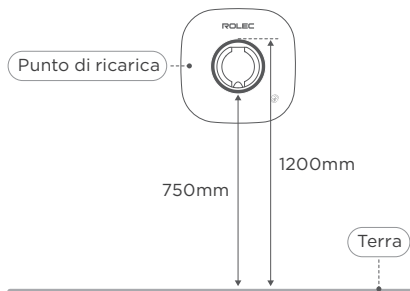

In conformità alla norma BS7671:2018 (IET Wiring Regulations).

Altezza per l'accessibilità

Se è necessario soddisfare le specifiche per la ricarica accessibile dei veicoli elettrici - PAS 1899:2022

- Altezza massima al centro della presa = 950mm
- Altezza minima al centro della presa = 800mm

Connettività wireless



Assicurarsi che il luogo di installazione abbia una copertura Wi-Fi e che il cliente fornisca il nome della rete (SSID) e la password.



Per la connettività Bluetooth, accertarsi che lo smartphone si trovi nel raggio d'azione del punto di ricarica.

Specifiche del cavo di ingresso

Specifiche	Descrizioni
Diametro esterno del cavo	10-20mm
Sezione del conduttore	6mm ²
Lunghezza del cavo	Selezionato in base alla distanza effettiva richiesta per il cablaggio in loco.

Nota: Le specifiche di cui sopra sono tipiche, si prega di consultare normative elettriche locali per la scelta corretta in all'ambiente, al tipo di conduttore e alla potenza del punto di ricarica.

Selezionare la casella

Prima di procedere all'installazione, disimballare il prodotto per assicurarsi che sia completo di tutti gli accessori. Se mancano degli articoli, contattare immediatamente il venditore.



Punto di ricarica x1



Manuale x1



Scheda RFID x2



DLB CT con cavo da 10 m x1



Cacciavite a testa TX10 x1



Rilievo della deformazione x2



TX10 Vite Torx
ST2,9x12mm x4



Tappo di
chiusura x2

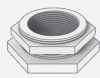

Riduttore
da M25 a M20 x1



Pressacavo diviso x1



Chiave x1



TX25 Vite a muro
ST5,0x40mm x4



Ancoraggio
a parete
Ø8xØ6x40mm x4

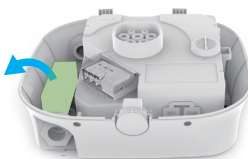
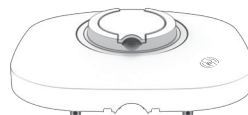

TX10 Vite Torx
M3x16mm x2

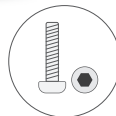

EN

SV

DE

FR

ES

IT

Preparazione degli strumenti di installazione

Durante il processo di installazione, potrebbe essere necessario utilizzare i seguenti strumenti, preparare in anticipo.

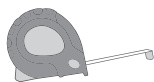

Metro a nastro

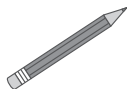

Matita



Trapano



Tagliafilì



Forbici



Spelafilì

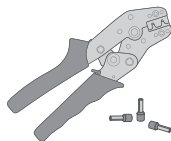

Pinza e terminale

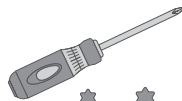

TX10 TX25

Cacciavite dinamometrico



Sega a tazza da 25mm

Nota: Gli strumenti sopra elencati non sono inclusi nella confezione.

Gestione dei cavi



Pericolo

Assicurarsi che l'alimentazione elettrica sia isolata prima di maneggiare i cavi.



Avvertenze

Eseguire i test di resistenza dell'isolamento PRIMA di collegare il cavo al punto di ricarica. Le alte tensioni possono danneggiare i componenti sensibili.



La lunghezza di spelatura B dipende dal tipo di ingresso del cavo scelto. Il diagramma sopra riportato mostra una gamma raccomandata dal produttore; scegliere la lunghezza ottimale in base alle esigenze individuali del proprio impianto.

Opzioni per l'ingresso dei cavi in CA

Opzione 1: Ingresso cavi sul fondo del punto di ricarica.

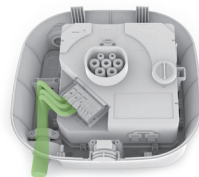

Opzione 2: Ingresso cavi sulla parte superiore del punto di ricarica.

Nota: Questa opzione è consigliata per l'uso in interni; se si desidera utilizzare questa opzione all'esterno, assicurarsi che l'ingresso sia sigillato e a tenuta stagna.

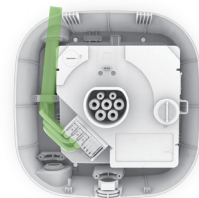

Opzione 3: Ingresso cavi sul retro del punto di ricarica.

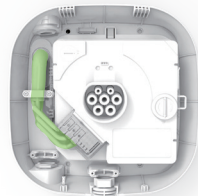

EN

SV

DE

FR

ES

IT

Installazione

1 Smontare il caricatore

1.1 Rimuovere le 2 viti TX10 sul fondo del caricatore e rimuovere il coperchio anteriore del caricatore.

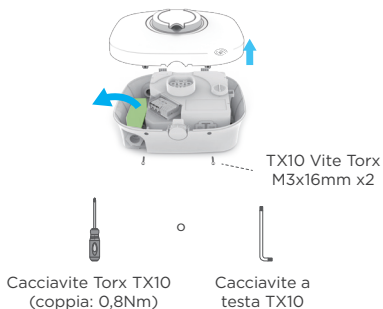

1.2 Far scorrere il modulo di ricarica verso l'alto per staccarlo clip, come mostrato nella figura seguente.

Nota: Per estrarre il modulo di ricarica potrebbe essere necessaria una notevole forza di scorrimento.

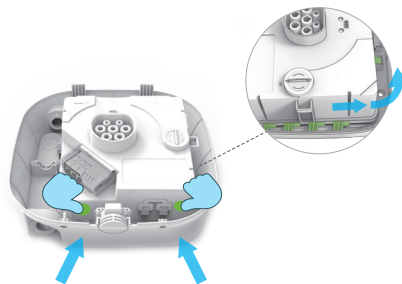

2 Praticare i fori nella parete

2.1 Posizionare il punto di ricarica sulla parete, utilizzando la livella sul retro del punto di ricarica per assicurarsi che sia dritto. Segnare i 4 fori di montaggio con una matita.

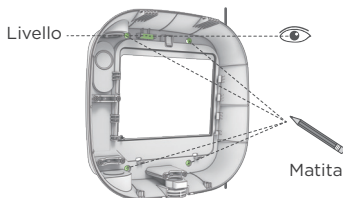

2.2 Utilizzando i 4 segni appena fatti, con un trapano elettrico praticare 4 fori di 8mm di diametro e 50mm di profondità. Quindi, con un martello, installare i tasselli nei fori.

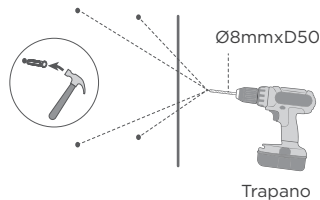

3 Scegliere il passacavo più adatto e alimentare il cavo di ingresso CA

3.1 Scegliere il passacavo più adatto alle proprie esigenze, dall'ingresso superiore, inferiore o posteriore. Tagliare quindi il tappo di chiusura in modo che corrisponda al diametro del cavo e inserirlo nell'ingresso prescelto.

Alimentazione posteriore

Praticare il foro con una sega a tazza da 25mm nella posizione contrassegnata.



Alimentazione dall'alto o dal basso

Rimuovere il tappo impermeabile.

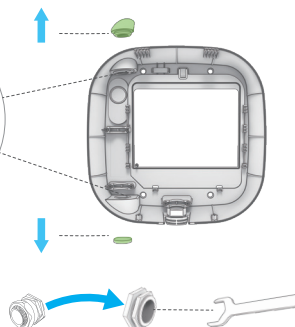

Nota: Se desidera utilizzare il passacavo in rame M20 SWA per l'alimentazione del cavo. Utilizzare il riduttore da M25 a M20 contenuto negli accessori al posto del tappo di chiusura, quindi utilizzare una chiave per fissarlo.

3.2 Inserire il cavo di ingresso CA nell'ingresso del connettore di tenuta rifilato.



EN

SV

DE

FR

ES

IT

4 Fissare l'alloggiamento posteriore

4.1 Utilizzare le 4 viti ST5.0x40mm incluse nella confezione per fissare il punto di ricarica nella preconfermata sulla parete.



Nota: Coppia di installazione consigliata 3 Nm+/-10% (diversi materiali delle pareti hanno coppie diverse), per evitare un serraggio eccessivo e la rottura dell'involucro.

5 Fissare il modulo di ricarica

5.1 Inserire il modulo di ricarica nell'alloggiamento posteriore e farlo scorrere leggermente verso il basso finché non si blocca in posizione 'interno dell'alloggiamento (si sente un clic).

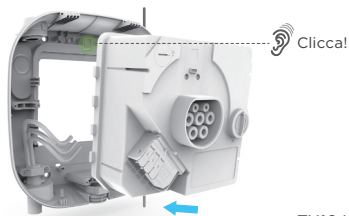

TX10 Vite Torx
ST2,9x12mm x4

4.2 Utilizzando la livella sul retro dell'alloggiamento del chargepoint, accertarsi che sia stato montato in orizzontale.

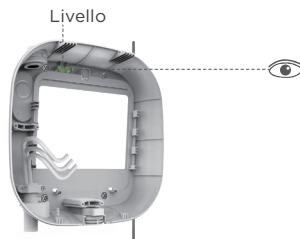

5.2 Collegare il cavo di alimentazione ai terminali e stringere le viti per crimpare i terminali.

Nota: Per il cablaggio, fare riferimento ai requisiti di cablaggio.



Cablaggio

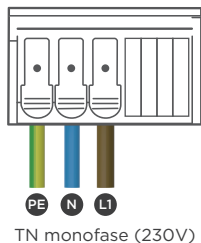

Collegamento CT e ETH

ETH e CT/485 con indicazione dell'ingresso del cavo

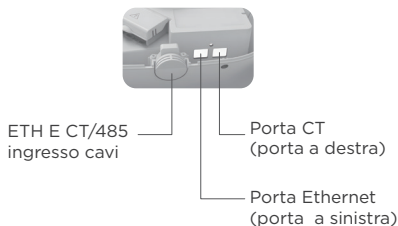

Nota 1: Se si utilizza il cavo EV Ultra CAT5, assicurarsi che i collegamenti siano effettuati a DLB: 1 e 2 e Solar: 3 e 6.

Nota 2: Se sono necessari 2 CT, è disponibile un kit aggiuntivo.

Codice prodotto: ACSR5011

Descrizione: Kit morsetto CT solare monofase EVO

Indicazione della direzione CT

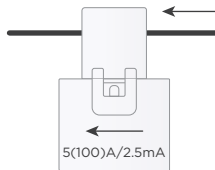

Il morsetto CT deve essere posizionato attorno al conduttore di linea. La freccia mostrata sul morsetto CT deve puntare nella direzione del flusso di corrente elettrica. Nessun altro cavo deve passare attraverso il morsetto CT.

Fare riferimento al sistema overview illustrazione a pagina 176 per il posizionamento del CT clamp.

EN

SV

DE

FR

ES

IT

1. Solo connessione Ethernet:

Inserire il cavo Ethernet direttamente dal passacavo centrale in basso.

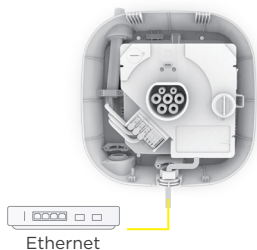
**2. Solo CT di bilanciamento del carico:**

Attraverso l'ingresso del cavo inferiore centrale alla porta RJ45 destra.

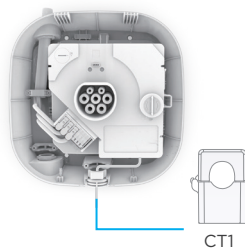
**3. Connessione Ethernet e bilanciamento del carico CT:**

Inserire il cavo Ethernet e il cavo CT di bilanciamento del carico direttamente dall'ingresso del cavo centrale in basso alla porta Ethernet (come indicato dalla linea gialla) e alla porta CT (come indicato dalla linea grigia).

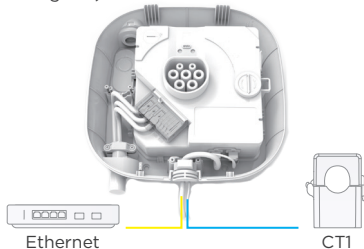
**4. Connessione Ethernet e 2 TA per il bilanciamento del carico e l'energia solare:**

- Utilizzare l'ingresso del cavo inferiore centrale per instradare i 2 CTs nell'adattatore RJ45 a 2 vie, come indicato dalle linee blu e verde.
- Collegare l'adattatore alla porta CT instradandolo come indicato dalla linea grigio scuro.
- Inserire il cavo ethernet direttamente nella porta ethernet come indicato dalla linea gialla.

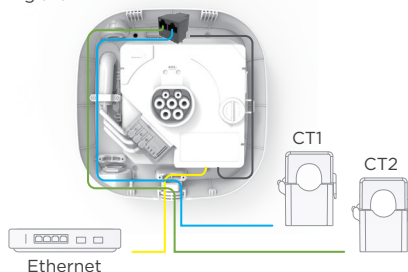

Nota 1: CT1 deve essere installato attorno al cavo sotto tensione tra il contatore e l'utenza lato Rete.

Se necessario, CT2 deve essere installato attorno al cavo sotto tensione tra il contatore e l'utenza lato Solare.

Nota 2: Quando si utilizza l'ingresso cavo inferiore centrale, sostituire la spina con il pressacavo diviso.

6 Fissare il pannello frontale e completare l'installazione

6.1 Rimuovere l'adesivo di protezione del Pogo pin sul modulo di ricarica.



Attenzione

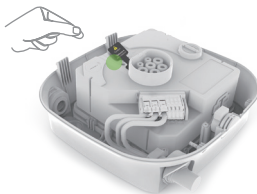

Adesivo protettivo per pogo pin

6.2 Posizionare il coperchio anteriore sul caricatore.



6.3 Inserire due viti nei fori sul fondo del chargepoint per completare l'installazione.



TX10 Vite Torx
M3x16mm x2



Cacciavite Torx TX10
(coppia: 0,8Nm)



Cacciavite a
testa TX10

EN

SV

DE

FR

ES

IT

6 Messa in servizio

istruzioni

Preparare la messa in servizio

- Prima della messa in funzione, accertarsi che siano stati installati i dispositivi di sicurezza. Ciò include, ma non si limita a: circuito becher, dispositivi di protezione contro le perdite e altre precauzioni di impermeabilizzazione e protezione.
- Assicurarsi che il punto di ricarica sia installato in stretta conformità con i requisiti del presente documento.



Pericolo

Fare attenzione alle scosse elettriche.

Accendere l'alimentazione

Collegare l'interruttore del punto di ricarica all'alimentazione. L'indicatore LED si. Se l'indicatore LED non si accende, controllare l'alimentazione e il collegamento elettrico.

Preparazione dell'app Rolec Connect

Scarica e installa l'app Rolec Connect su Google Play o Apple App Store.



Configurazione iniziale tramite app



- 1 Selezionare Evo dall'elenco dei dispositivi e seguire le istruzioni a schermo per la configurazione.
- 2 Andare alla pagina delle impostazioni.
- 3 Aggiornare il firmware.
- 4 Avviare un test di carica.

Nota 1: Durante la messa in funzione del punto di ricarica, assicurarsi che la funzione Bluetooth del telefono cellulare sia attivata e che l'applicazione sia online.

Nota 2: Quando si collega il punto di ricarica tramite l'app Rolec Connect, inserire il codice PIN che si trova sul modulo di ricarica del dispositivo o nell'ultima pagina di questo manuale. Se il punto di ricarica è già stato collegato in precedenza da un'altra parte, sarà necessario ottenere l'autorizzazione anche dall'app Rolec EVO del proprietario del punto di ricarica.

Nota 3: Per eseguire un aggiornamento del firmware, il punto di ricarica richiede una connessione Internet.

Nota 4: Sono richiesti ulteriori test in base alle normative locali.

Pulsante di test RCD con LED

Per eseguire questo test, la manomissione deve essere disabilitata tramite l'app Rolec Connect.

Aprire il coperchio del modulo di ricarica come mostrato di seguito.

Attivare il modulo di protezione dalle perdite per eseguire l'autotest delle perdite toccando il pulsante, il risultato del test verrà visualizzato dall'indicatore LED.

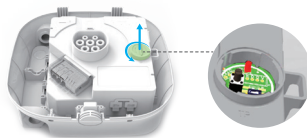

Istruzioni per il funzionamento:

- Disattivare la funzione tamper dall'App Rolec Connect.
- Aprire il coperchio superiore.
- Collegare il simulatore di caricatore e mantenere il caricatore in modalità di carica.
- Avviare una carica di prova nell'App Rolec Connect.
- Aprire il coperchio TP.
- Premere il pulsante di prova, l'indicatore di prova si accende.
- Il simulatore di carica scollegherà l'uscita dal caricabatterie e la spia si spegnerà per indicare che la funzione RCD è stata testata con successo.
- Chiudere il coperchio del TP.
- Abilitare la funzione tamper nell'App Rolec Connect.



Pericolo

- La disabilitazione del rilevamento del conduttore di terra può essere utilizzata solo dopo aver accertato che l'impianto elettrico e la messa a terra sono stati collegati correttamente e che le inadeguatezze della rete hanno portato il punto di ricarica a rilevare un'irregolarità.
- Il dip switch è destinato esclusivamente a scopi di sviluppo futuri e non deve essere regolato. L'alterazione della sua posizione può causare conseguenze indesiderate o potenziali danni.

EN

SV

DE

FR

ES

IT

7

Funzionamento
Istruzioni

Scansiona qui per
guardare la guida
rapida per l'utente



bit.ly/EVO-Quick-Start

Preparare il funzionamento

- Prima dell'uso, assicurarsi che il dispositivo di protezione del punto di ricarica sia installato. Ciò include i seguenti articoli, ma non solo, interruttori automatici, dispositivi di protezione dalle perdite e altri dispositivi impermeabili e protettivi.
- Assicurarsi che il punto di ricarica sia installato in stretta conformità con i requisiti di questo documento.
- Per i punti di ricarica che non sono nuovi, assicurarsi che sia stata eseguita la manutenzione necessaria per il punto di ricarica.
- Se l'operatore è una terza parte, assicurarsi che conosca le istruzioni e le precauzioni di sicurezza contenute in questo documento.

Preparazione dell'applicazione Rolec EVO

Scaricare e installare l'applicazione Rolec EVO da Google Play o Apple App Store.



Pericolo

Fare attenzione a
scosse elettriche.

Accendere l'alimentazione

Collegare l'interruttore automatico del punto di ricarica all'alimentazione. L'indicatore LED si accende; se non si accende, controllare l'alimentazione e il collegamento elettrico.

Se l'indicatore LED visualizza un guasto, seguire i suggerimenti per la risoluzione dei problemi riportati nella Sezione 8 del manuale. Se si sono seguiti i passi sopra descritti e non si è ancora riusciti a risolvere il problema, contattare l'installatore elettrico di fiducia.

Accoppiamento del dispositivo



1 Aggiungere il dispositivo.



2 Scansiona il codice a barre SN sul punto di ricarica o seleziona il Bluetooth del punto di ricarica per connetterti al dispositivo.

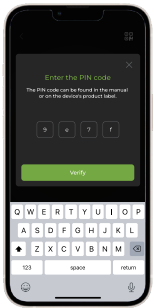

3 Inserire il codice PIN che si trova sul modulo di ricarica e nell'ultima pagina di questo manuale utente.

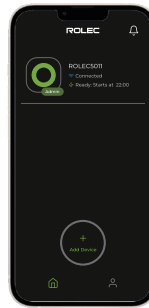

4 Connessione riuscita.

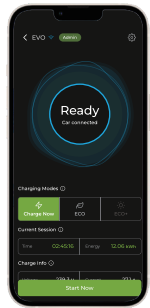

Nota 1: Quando si collega il punto di ricarica, assicurarsi che la funzione Bluetooth del telefono cellulare sia attivata e che l'applicazione sia online.

Nota 2: Controllo della ricarica dall'app, compreso l'arresto e l'avvio della ricarica, la programmazione della ricarica, l'autenticazione RFID e l'avvio automatico (a seconda della configurazione).

Nota 3: Se il veicolo non si carica, accertarsi che sia acceso.



Attenzione

Durante la sessione di ricarica, non scollegare il cavo di ricarica EV dal veicolo. Ciò potrebbe danneggiare il connettore del veicolo elettrico.

Come avviare e interrompere una carica

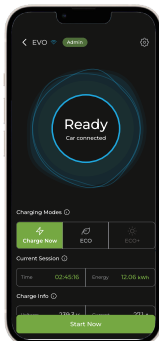

- 1** Tocca il pulsante "Inizia ora" per avviare la ricarica. Puoi anche creare e gestire programmi di ricarica, la ricarica inizierà e si fermerà agli orari che definisci.

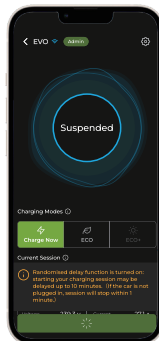

- 2** Assicurarsi che il cavo di ricarica sia collegato al veicolo prima di iniziare la ricarica. In caso contrario, è possibile collegare il veicolo e avviare la ricarica entro 1 minuto.

Nota bene: Se il ritardo randomizzato è accesa, avviando il vostro La sessione di ricarica può ritardata fino a 10 minuti.



- 3** Nella schermata principale dell'App vengono visualizzati i dati di ricarica in tempo reale, tra cui l'energia totale erogata, il tempo di ricarica, la corrente di ricarica, la tensione di ricarica, ecc.

È possibile toccare il pulsante "Interrompi ricarica" per interrompere la ricarica.



- 4** Al termine della ricarica, la schermata principale dell'App visualizzerà l'energia totale erogata e il tempo di ricarica.

Come aggiungere una scheda RFID

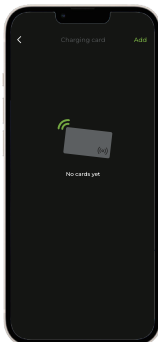

1 Esistono due modi per aggiungere le schede RFID.

- Inserendo manualmente il numero della carta.
-
- Semplicemente toccando la carta RFID sul punto di ricarica.

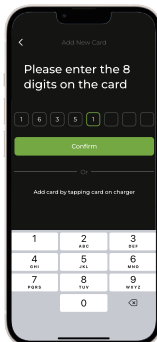

Aggiunta manuale,

- Il numero della carta RFID può essere inserito manualmente nell'app, come mostrato qui.
- Toccare "conferma" per aggiungere la carta RFID all'applicazione.

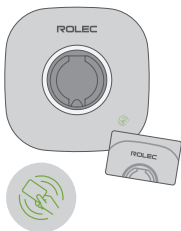

Tocco della carta,

- Tenere la carta RFID contro l'icona del lettore di carte del caricatore punto di ricarica.
- Un segnale acustico indica l'avvenuta aggiunta della scheda RFID.



2 Accoppiamento riuscito,

- Il numero della carta viene visualizzato sull'App una volta effettuata l'associazione.
- Collegare il veicolo dopo aver accoppiato correttamente la scheda RFID per avviare la sessione di ricarica.

EN

SV

DE

FR

ES

IT



Risoluzione dei problemi

istruzioni

Tabella di risoluzione dei problemi

Oggetto	Problemi	Soluzioni
1	Sovratensione	Usare il multimetro per verificare se la tensione sull'alimentazione è troppo alto. Se il risultato è superiore o uguale a 253V, contattare la società di rete locale.
2	Sottotensione	Utilizzare il multimetro per verificare se la tensione sull'ingresso di alimentazione non è sufficiente. Se il risultato è inferiore o uguale a 207V, contattare la società di rete locale.
3	Surriscaldamento	Verificare che il cavo di ricarica EV sia collegato saldamente. Verificare che il cavo di ingresso e il circuito siano conformi all'/. Assicurarsi che la temperatura di esercizio rientri nell'intervallo specificato sull'etichetta del prodotto. Quando il punto di ricarica si è raffreddato a sufficienza, ricarica riprende automaticamente.
4	Guasto a terra	Assicurarsi che il punto di ricarica sia correttamente collegato a terra.
5	Manca di corrente	Assicurarsi che l'interruttore del circuito sia acceso.

Oggetto	Problemi	Soluzioni
6	Residuo corrente rilevato	Scollegare il veicolo e ricollegarlo. Se il problema persiste, contattare l'assistenza clienti.
7	Bluetooth errore di comunicazione	Assicurarsi che il Bluetooth sia abilitato sul dispositivo mobile e che il punto di ricarica sia acceso. Dimenticare il punto di ricarica nelle impostazioni Bluetooth del dispositivo mobile e accoppiare nuovamente il punto di ricarica al dispositivo tramite Bluetooth. Se il problema persiste, contattare l'assistenza clienti.
8	Mancato aggiornamento via Bluetooth	Assicurarsi che il punto di ricarica sia in inattività. Verificare che la connessione Bluetooth funzioni correttamente. Se il problema persiste, contattare l'assistenza clienti.
9	La connessione a Internet non funziona	Provare a collegare un altro dispositivo alla stessa rete internet, verificando che la connessione internet funzioni correttamente. Se il problema persiste, contattare l'assistenza clienti.

EN

SV

DE

FR

ES

IT

Istruzioni per la risoluzione dei problemi

Le informazioni sui guasti sono riportate nella sezione "Indicatori LED" del Capitolo 2 di questo manuale e possono essere utilizzate per identificare il guasto.

È inoltre possibile accedere alle registrazioni dei guasti nell'App Rolec EVO.

È possibile contattare l'assistenza tecnica Rolec tramite la "pagina dei contatti" di www.rolecserv.com.



Avvertenze

Se non si riesce a risolvere il guasto utilizzando le istruzioni sopra riportate, rivolgersi all'installatore elettrico di fiducia. Non tentare di effettuare riparazioni che vadano al di là di quanto descritto in questo documento. Rolec non sarà responsabile eventuali danni o perdite causati da interventi impropri in queste condizioni.

9

Manutenzione Ispezione e test suggeriti

È necessario conservare un registro delle ispezioni, dei test e della manutenzione, che può essere richiesto a sostegno delle richieste di garanzia.

I consigli che seguono non superano le normative regionali. In caso di uso frequente o intensivo dei punti di ricarica, si raccomanda di eseguire ispezioni e test trimestrali. Gli operatori possono modificare la frequenza di manutenzione in base ai modelli di utilizzo, ma devono almeno soddisfare i requisiti normativi vigenti.

1° e 3° trimestre

Ispezione visiva esterna:

- Verificare l'assenza di danni fisici.
- Tutte le etichette di avvertenza sono presenti e leggibili.
- Gli indicatori di stato funzionano correttamente.
- Controllare le condizioni della presa di ricarica, dei contatti e dello sportello della presa.
- Assicurarsi che la serratura a cavo sia funzionante.

Ispezione visiva interna:

- Verificare l'assenza di danni fisici.
- Ispezione visiva per verificare l'eventuale degrado termico.
- Non sono corpi estranei o contaminazioni.

Pulire l'involucro.

2° e 4° trimestre

Ispezione visiva esterna:

- Verificare l'assenza di danni fisici.
- Tutte le etichette di avvertenza sono presenti e leggibili.
- Gli indicatori di stato funzionano correttamente.
- Controllare le condizioni della presa di ricarica, dei contatti e dello sportello della presa.
- Assicurarsi che la serratura a cavo sia funzionante.

Ispezione visiva interna:

- Verificare l'assenza di danni fisici.
- Ispezione visiva per verificare l'eventuale degrado termico.
- Non sono corpi estranei o contaminazioni.

Elettrico:

- Assicurarsi che i fili/terminali siano ben fissati.
- Controllare la tensione e la polarità.
- Controllare il funzionamento del quadro elettrico.
- Test dell'impedenza del loop di guasto a terra.
- Testate le prese di corrente con un simulatore di carico.

Pulire l'involucro.

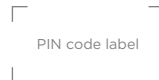

THIS DOCUMENT CONTAINS INFORMATION THAT IS SUBJECT TO CHANGE WITHOUT NOTICE.
The latest version of this publication can be downloaded at www.rolecserv.com/downloads-ev-charging

Illustrations of the product and user interface are for marketing purposes only.

© 2025 by Rolec Services Ltd. All rights reserved.
EVEM-V01-RO EVO Installation & Operation Manual



ROLEC

t: 01205 724754
e: enquiries@rolecserv.co.uk
www.rolecserv.com

